

Nero | 121.0494.182

FAMIGLIA : Raccolta differenziata | INSTALLAZIONE : Incasso | INSTALLAZIONE : Waste Management | SERIE : EasySort
450 | MODELLO : EasySort 450-2-0 | FINITURA : Nero

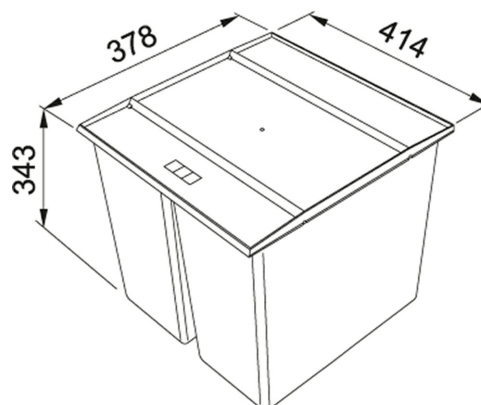

REALIZZATO IN MATERIALE RICICLATO ANTISETTICO

RIDUCE LA CRESCITA BATTERICA DEL 99%

DATI TECNICI

Lunghezza totale	414,00 mm
Larghezza totale	378,00 mm
Depth Overall	343,00 mm
Contenitori	2-X-14,5L
Prezzo	49,00 €

FUNZIONI

 Sorter2