

taurus

HOMELAND ENDLESS

Aspirador escoba con cable
Corded stick vacuum
Aspirateur brosse avec fil
Staubsaugerbesen mit Kabel
Scopa aspirapolvere con cavo
Aspirador vertical com cabo
Aspirador escombria amb cable
Steelstofzuiger met kabel
Odkurzacz pionowy z kablem
Ηλεκτρική σκούπα με καλώδιο
Проводной вертикальный пылесос
Aspirator vertical cu fir
Праходсмукачка-метла с кабел

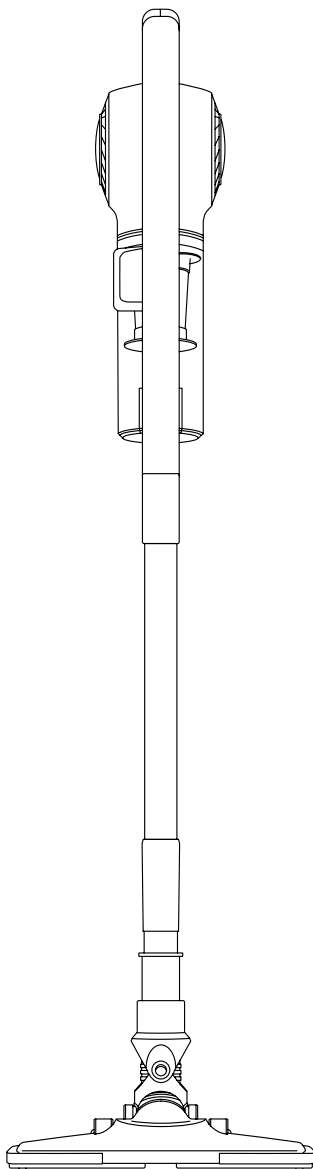

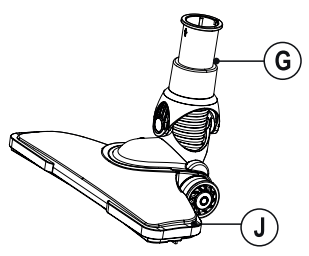
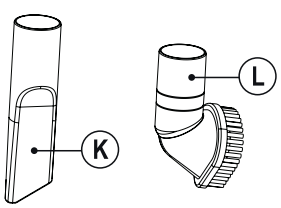
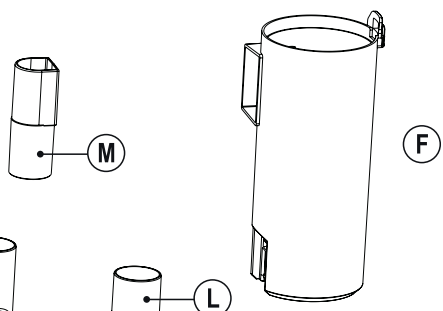
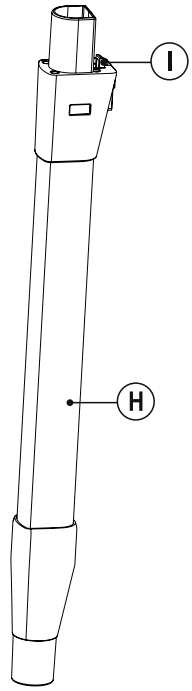
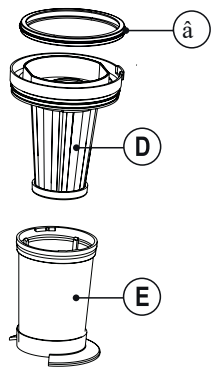
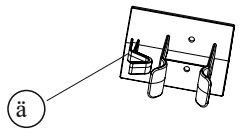
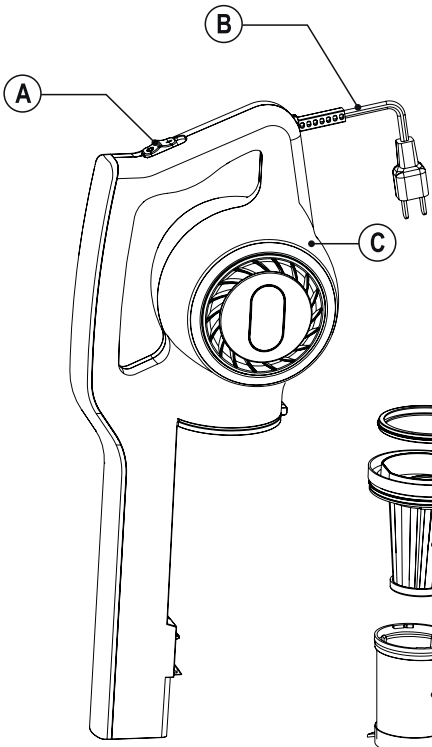

Fig.1

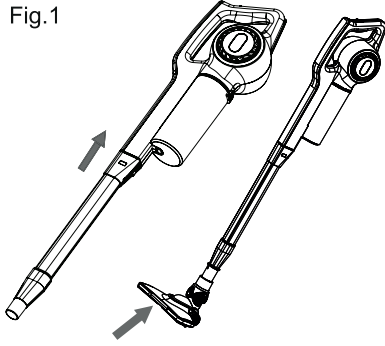

Fig.2

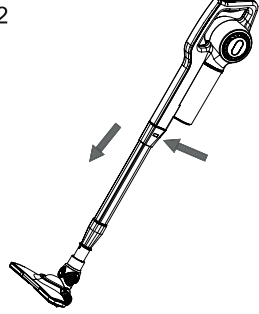

Fig.3

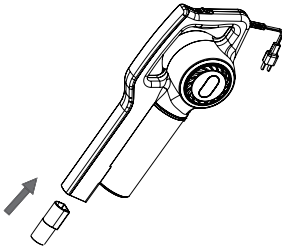

Fig.4

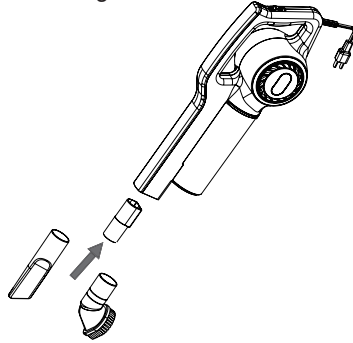

Fig.5

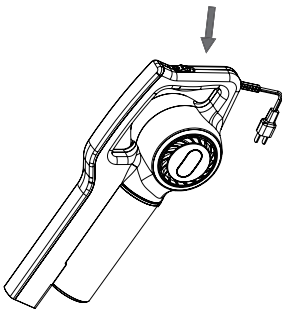

Fig.6

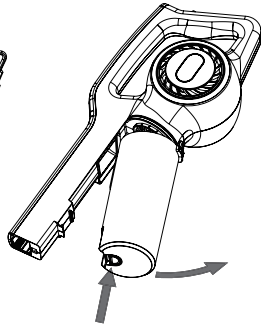
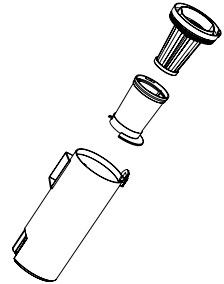

Fig.7



Español

Aspirador escoba con cable Homeland Endless

DESCRIPCIÓN

A	Botón ON/OFF
B	Cable eléctrico
C	Cuerpo
D	Filtro EPA
E	Filtro protector
F	Deposito de polvo
G	Cabeza giratoria
H	Tubo de extensión
I	Botón para expulsar el tubo del cuerpo
J	Cepillo
K	Lanza
L	Cepillo multiusos
M	Boquilla connector

- Caso de que su modelo de aparato no disponga de los accesorios descritos anteriormente, éstos también pueden adquirirse por separado en los Servicios de Asistencia Técnica

UTILIZACIÓN Y CUIDADOS:

- No usar el aparato sin su/s filtro/s correctamente colocados.
- No usar el aparato si sus accesorios no están debidamente acoplados.
- No usar el aparato para recoger agua ni cualquier otro líquido.
- No usar el aparato si su dispositivo de puesta en marcha/paro no funciona.
- Hacer uso del asa/s para coger o transportar el aparato.
- Este aparato está pensado únicamente para un uso doméstico, no para uso profesional o industrial
- Guardar este aparato fuera del alcance de los niños y/o personas con capacidades físicas, sensoriales o mentales reducidas o falta de experiencia y conocimiento
- No actuar sobre áreas que contengan objetos metálicos tales como clavos y/o tornillos.
- No aspirar nunca objetos incandescentes o cortantes (colillas, cenizas, clavos...).

- Usar el aparato solamente en tareas de trabajo en seco.
- No dejar nunca el aparato conectado y sin vigilancia. Además ahorrará energía y prolongará la vida del aparato.
- No utilizar el aparato sobre ninguna parte del cuerpo de una persona o animal.

SERVICIO:

- Toda utilización inadecuada, o en desacuerdo con las instrucciones de uso, puede comportar peligro, anulando la garantía y la responsabilidad del fabricante.

MODO DE EMPLEO

NOTAS PREVIAS AL USO:

- Asegúrese de que ha retirado todo el material de embalaje del producto.

FUNCIÓN ASPIRAR:

- Acoplar el tubo de extensión y la zapata a la entrada de aire del aspirador (Fig.1).
- Para desacoplar el tubo de extensión y zapata del aspirador, presione el botón para expulsar el tubo del cuerpo que se encuentra en la parte trasera y estire hacia fuera. (Fig.2).

INSERCIÓN DE UN ACCESORIO A LA EMPUÑADURA DEL APARATO:

- La empuñadura del aparato está diseñada de tal forma que permite la inserción de los siguientes accesorios: (use la combinación que más se ajuste a sus necesidades).
- Tubo de extensión: Diseñado para acceder a superficies lejanas y hacer cómoda la limpieza de suelos.
- Zapata: Especialmente diseñada para la limpieza de suelos (tanto suelos del tipo moqueta, alfombra como suelos del tipo duro).
- Lanza: Especialmente indicada para ranuras y rincones de difícil acceso.
- Cepillo multiusos: Especialmente indicado para uso multipropósito. Por ejemplo para limpiar un sofá.
- Boquilla connector: Sirve para conectar los accesorios al cuerpo.

INSERCIÓN DE LA LANZA O CEPILLO MULTIUSOS:

- Introducir la boquilla connector a la boca de aspiración. (Fig. 3)
- Insertar el accesorio lanza o cepillo multiusos al connector. (Fig. 4)

USO:

- Enchufar el aparato a la red eléctrica.
- Poner el aparato en marcha, accionando el botón marcha/paro.

UNA VEZ FINALIZADO EL USO DEL APARATO:

- Parar el aparato, accionando el botón marcha/paro.
- Desenchufar el aparato de la red eléctrica.
- Limpiar el aparato.

ASA/S DE TRANSPORTE:

- Este aparato dispone de un asa en su parte superior para hacer fácil y cómodo su transporte (Fig.5).

LIMPIEZA

- Desenchufar el aparato de la red y dejarlo enfriar antes de iniciar cualquier operación de limpieza.
- Limpiar el aparato con un paño húmedo impregnado con unas gotas de detergente y secarlo después.
- No utilizar disolventes, ni productos con un factor pH ácido o básico como la lejía, ni productos abrasivos, para la limpieza del aparato.
- No sumergir el aparato en agua u otro líquido, ni ponerlo bajo el grifo.

VACIADO DEL DEPÓSITO DE POLVO:

- Vaciar el depósito de polvo cuando se aprecie a través de sus paredes transparentes que esté lleno o bien cuando se produzca una reducción importante de la potencia de aspiración del aparato.
- Desacoplar el depósito polvo del aparato. (Fig.6).
- Extraer los filtros del depósito y verter el contenido del depósito de polvo en un contenedor de basura apropiado. (Fig. 7)

- Verifique el estado del filtro del depósito.
- Montar de nuevo los filtros y el depósito.

CAMBIO DE FILTROS:

- Se recomienda revisar periódicamente el estado del filtro, este debe ser limpiado / sustituido cada 50 horas de uso.

PARA LA RETIRADA DE LOS FILTROS:

- Desacoplar el depósito de polvo del aparato. (Fig.6).
- Extraer los filtros del depósito de polvo. (Fig.7).
- Para el montaje del filtro, proceda de manera inversa a lo explicado en el apartado anterior.

CONSUMIBLES

- En los distribuidores y establecimientos autorizados se podrán adquirir los consumibles (tales como; filtros,...) para su modelo de aparato.
- Usar siempre consumibles originales, diseñados específicamente para su modelo de aparato.

ANOMALÍAS Y REPARACIÓN

- En caso de avería llevar el aparato a un Servicio de Asistencia Técnica autorizado. No intente desmontarlo o repararlo ya que puede existir peligro.

PARA LAS VERSIONES EU DEL PRODUCTO Y/O EN EL CASO DE QUE EN SU PAÍS APLIQUE:

ECOLOGÍA Y RECICLABILIDAD DEL PRODUCTO

- Los materiales que constituyen el envase de este aparato, están integrados en un sistema de recogida, clasificación y reciclado de los mismos. Si desea deshacerse de ellos, puede utilizar los contenedores públicos apropiados para cada tipo de material.
- El producto está exento de concentraciones de sustancias que se puedan considerar dañinas para el medio ambiente.



Este símbolo significa que si desea deshacerse del producto, una vez transcurrida la vida del mismo, debe depositarlo por los medios adecuados a manos de un gestor de residuos autorizado para la recogida selectiva de

Residuos de Aparatos Eléctricos y Electrónicos (RAEE).

- Este aparato cumple con la Directiva 2014/35/EU de Baja Tensión, con la Directiva 2014/30/EU de Compatibilidad Electromagnética, con la Directiva 2011/65/EU sobre restricciones a la utilización de determinadas sustancias peligrosas en aparatos eléctricos y electrónicos y con la Directiva 2009/125/EC sobre los requisitos de diseño ecológico aplicable a los productos relacionados con la energía.

GARANTÍA Y ASISTENCIA TÉCNICA

- Este producto goza del reconocimiento y protección de la garantía legal de acuerdo con la legislación vigente. Para hacer valer sus derechos o intereses, debe acudir a cualquiera de nuestros servicios oficiales de asistencia técnica.
- También puede solicitar información relacionada poniéndose en contacto con nosotros (consulte la última página del manual).

English

Corded stick vacuum Homeland Endless

DESCRIPTION

A	ON/OFF switch
B	Power cord
C	Main body
D	EPA Filter
E	Filter Protector
F	Dust tank
G	Swivel head
H	Extension tube
I	Disconnecting tube button
J	Floor brush
K	Lance
L	Multiuse brush
M	Connector pipe

- If the model of your appliance does not have the accessories described above, they can also be bought separately from the Technical Assistance Service.

USE AND CARE:

- Do not use the appliance without its filter(s) correctly in place.
- Do not use the appliance if its accessories are not properly fitted.
- Do not use the appliance to gather up water or any other liquid.
- Do not use the appliance if the on/off switch does not work.
- Use the appliance handle/s, to catch it or move it.
- This appliance is for household use only, not professional, industrial use.
- Store this appliance out of reach of children and/or persons with physical, sensory or reduced mental or lack of experience and knowledge.
- Do not work on areas where there are metal objects, such as nails and/or screws.
- Never vacuum hot or sharp objects (cigarette butts, ashes, nails, etc.).

- Only use the appliance for carrying out dry tasks.
- Never leave the appliance connected and unattended if is not in use. This saves energy and prolongs the life of the appliance.
- Do not use the appliance on any part of the body of a person or animal.

SERVICE:

- Make sure that the appliance is serviced only by specialist personnel, and that only original spare parts or accessories are used to replace existing parts/accessories.
- Any misuse or failure to follow the instructions for use renders the guarantee and the manufacturer's liability null and void.

INSTRUCTIONS FOR USE

BEFORE USE:

- Make sure that all products' packaging has been removed.

VACUUMING FUNCTION:

- Fit the extension tube and floor brush to the vacuum cleaner. (Fig.1).
- To disconnect the extension tube from the vacuum cleaner, press the button to disconnect the tube from the main body where is situated in the rear side and pull the extension tube. (Fig.2).

INSERTION OF ACCESSORIES INTO THE APPLIANCE'S GRIP:

- wce's grip is designed in such a way that it allows the insertion of the following accessories (use the combination that best meets your requirements):
 - Extension tube: designed to provide access to surfaces which are out of reach and make floor cleaning comfortable.
 - Floor brush: specially designed for cleaning floors (both rugs and carpets and hard floors),
 - Lance: specially designed for getting into cracks and difficult corners.
 - Multiuse brush: specially designed for multipurpose use. For instance to clean a sofa.
 - Connector pipe: connect the accessories and the main body.

INSERTION OF THE ACCESSORIES:

- Introduce connector pipe in the vacuum hole. (Fig. 3)
- Introduce the accessories (lance or multiuse brush) in the connector pipe. (Fig. 4)

USE:

- Connect the appliance to the mains.
- Turn the appliance on, by using the on/off button.

ONCE YOU HAVE FINISHED USING THE APPLIANCE:

- Turn the appliance off using the on/off button.
- Unplug the appliance from the mains.
- Clean the appliance.

CARRY HANDLE/S:

- This appliance has a handle on the upper part of the body, which facilitates comfortable transportation (Fig.5).

CLEANING

- Disconnect the appliance from the mains and allow it to cool before undertaking any cleaning task.
- Clean the equipment with a damp cloth with a few drops of washing-up liquid and then dry.
- Do not use solvents, or products with an acid or base pH such as bleach, or abrasive products, for cleaning the appliance.
- Never submerge the appliance in water or any other liquid or place it under running water.

EMPTYING THE DUST BOX

- Empty the dust box when it is full (observation facilitated by transparent windows), or when vacuuming power is notably reduced.
- Disconnect the dust box from the appliance (Fig.6).
- Extract the filters from the dustbox and empty the contents into the appropriate waste disposal receptacle. (Fig 7)
- Check the condition of the dust box filter.
- Reassemble the filters and the dust box.

CHANGING THE FILTERS:

- Air entry filter, it is advisable to be changed at least once a year or every 50 hours of the appliance's use.

TO REMOVE THE FILTERS:

- Disconnect the dust box from the appliance (Fig.6).
- Extract filters from the dust box (Fig.7).
- Reassemble the filters and the dust box.

SUPPLIES

- Supplies can be acquired from distributors and authorised establishments (such as filters, etc...) for your appliance model.
- Always use original supplies, designed specifically for your appliance model.
- These supplies are available in specialist shops.

ANOMALIES AND REPAIR

- Take the appliance to an authorised technical support service if product is damaged or other problems arise. Do not attempt to disassemble or repair the appliance yourself as this may be dangerous.

For EU product versions and/or in case that it is requested in your country: Ecology and recyclability of the product

- The materials of which the packaging of this appliance consists are included in a collection, classification and recycling system. Should you wish to dispose of them, use the appropriate public recycling bins for each type of material.
- The product does not contain concentrations of substances that could be considered harmful to the environment.

-  This symbol means that in case you wish to dispose of the product once its working life has ended; take it to an authorised waste agent for the selective collection of Waste from Electric and Electronic Equipment (WEEE).

- This appliance complies with Directive 2014/35/EC on Low Voltage, Directive 2014/30/EC on Electromagnetic Compatibility, Directive 2011/65/EU on the restrictions of the use of certain hazardous substances in electrical and

electronic equipment and Directive 2009/125/EC on the ecodesign requirements for energy-related products.

WARRANTY AND TECHNICAL ASSISTANCE

- This product enjoys the recognition and protection of the legal guarantee in accordance with current legislation. To enforce your rights or interests you must go to any of our official technical assistance services.
- You can also request related information, by contacting us (see the last page of the manual).

Français

Aspirateur brosse avec fil Homeland Endless

DESCRIPTION

A	Bouton ON/OFF
B	Câble électrique
C	Corps
D	Filtre EPA
E	Filtre protecteur
F	Bac à poussière
G	Tête tournante
H	Tube télescopique d'extension
I	Bouton d'expulsion du tube du corps
J	Raboteuse
K	Tube
L	Brosse multi-usages
M	Buse connecteur

- Dans le cas où votre modèle ne disposerait pas des accessoires décrits antérieurement, ceux-ci peuvent s'acquérir séparément auprès des services d'assistance technique.

UTILISATION ET ENTRETIEN:

- Ne pas utiliser l'appareil si son ou ses filtre(s) ne sont pas installés correctement.
- Ne pas utiliser l'appareil si ses accessoires ne sont pas dûment fixés.
- Ne pas utiliser l'appareil pour aspirer de l'eau ou autre liquide.
- Ne pas utiliser l'appareil si son dispositif de mise en marche/arrêt ne fonctionne pas.
- Utiliser les poignées pour prendre ou transporter l'appareil.
- Cet appareil est uniquement destiné à un usage domestique et non à un usage professionnel ou industriel.
- Conserver cet appareil hors de portée des enfants ou des personnes avec capacités physiques, sensorielles ou mentales réduites ou présentant un manque d'expérience et de connaissances
- Ne pas intervenir sur des zones contenant des objets métalliques tels que des clous et/ou vis.
- Ne jamais aspirer d'objets incandescents ou coupants (mégots, cendres, clous...)

- Utiliser l'appareil uniquement pour des tâches à sec.
- Ne jamais laisser l'appareil sans surveillance lorsqu'il est branché. Ceci permettra également de réduire sa consommation d'énergie et de prolonger sa durée de vie.
- Ne pas utiliser l'appareil sur une partie du corps d'une personne ou d'un animal.

ENTRETIEN:

- Toute utilisation inappropriée ou non conforme aux instructions d'utilisation annule la garantie et la responsabilité du fabricant.

MODE D'EMPLOI

REMARQUES AVANT UTILISATION:

- Vérifier d'avoir retiré tout le matériel d'emballage du produit.

FONCTION D'ASPIRATION:

- Emboîter le tuyau d'extension et le patin dans l'entrée d'air de l'aspirateur (Fig. 1).
- Pour débrancher le tuyau d'extension et le patin de l'aspirateur, appuyer sur le bouton pour expulser le tube du corps qui se trouve à l'arrière et tirer vers l'extérieur. (Fig.2).

INSERTION D'UN ACCESSOIRE DANS LE MANCHE DE L'APPAREIL:

- La poignée de l'appareil est conçue pour permettre l'insertion des accessoires suivants : (utiliser la combinaison qui s'ajuste le mieux à vos besoins) :
- Tube télescopique d'extension : Conçus pour atteindre des surfaces éloignées et rendre plus pratique le nettoyage des sols.
- Patin : Spécialement conçu pour le nettoyage des sols (sur les sols type moquette, tapis ou sols type dur).
- Tube : Spécialement recommandé pour les rainures et les coins difficiles d'accès.
- Brosse multi-usages : Particulièrement indiqué pour une utilisation polyvalente. Par exemple pour nettoyer un canapé.
- Buse connecteur : Permet de fixer les accessoires sur le corps.

INTRODUCTION DU TUBE OU DE LA BROSSÉ MULTI-USAGE:

- Introduire la buse connecteur sur la bouche d'aspiration. (Fig. 3)
- Introduire l'accessoire tube ou brosse multi-usage sur le connecteur. (Fig. 4)

UTILISATION:

- Brancher l'appareil au réseau électrique.
- Mettre l'appareil en marche en actionnant l'interrupteur de marche/arrêt.

APRÈS UTILISATION DE L'APPAREIL:

- Arrêter l'appareil en appuyant sur la touche marche/arrêt.
- Débrancher l'appareil de la prise secteur.
- Nettoyer l'appareil.

POIGNÉE DE TRANSPORT:

- Cet appareil dispose d'une poignée sur sa partie supérieure pour faciliter son transport en toute commodité (Fig.5).

NETTOYAGE

- Débrancher l'appareil du secteur et attendre son refroidissement complet avant de le nettoyer.
- Nettoyer l'appareil avec un chiffon humide imprégné de quelques gouttes de détergent et le laisser sécher.
- Ne pas utiliser de solvants ni de produits au pH acide ou basique tels que l'eau de Javel, ni de produits abrasifs pour nettoyer l'appareil.
- Ne pas immerger l'appareil dans l'eau ou dans tout autre liquide, ni le passer sous un robinet.

VIDER LE BAC À POUSSIÈRE:

- Vider le réservoir à poussière lorsque vous observerez, à travers ses parois transparentes, qu'il est plein ou bien lorsqu'il se produira une diminution considérable de la puissance d'aspiration de l'appareil.
- Accoupler le réservoir à poussière à l'appareil. (Fig.6).
- Retirer les filtres du conteneur et verser le contenu du conteneur à poussière dans un conteneur à déchets approprié. (Fig. 7)
- Vérifier l'état du filtre du réservoir.

- Remonter les filtres et le réservoir.

CHANGER LES FILTRES:

- Filtre réservoir, il est recommandé de vérifier régulièrement l'état du filtre, ce dernier doit être nettoyé/remplacé toutes les 50 heures d'utilisation

POUR RETIRER LES FILTRES:

- Accoupler le réservoir à poussière à l'appareil. (Fig.6).
- Retirer les filtres du bac à poussière. (Fig.7).
- Pour le montage du filtre, procéder de manière inverse aux explications du paragraphe antérieur.

ACCESSOIRES

- S'adresser aux distributeurs et établissements autorisés pour acheter les accessoires (par exemple, les filtres, etc.).
- Utiliser toujours des accessoires originaux, spécifiquement créés pour votre modèle d'appareil.
- Vous trouverez ce type d'accessoires dans les magasins spécialisés.

ANOMALIES ET RÉPARATION

- En cas de panne, remettre l'appareil à un service d'assistance technique agréé. Il est dangereux de tenter de procéder aux réparations ou de démonter l'appareil soi-même.

Pour les versions UE du produit et/ou en fonction de la législation du pays d'installation : Écologie et recyclage de l'appareil

- Les matériaux constituant l'emballage de cet appareil font partie d'un programme de collecte, de tri et de recyclage. Pour vous débarrasser du produit, merci de bien vouloir utiliser les conteneurs publics appropriés à chaque type de matériau.
- Le produit ne contient pas de substances concentrées susceptibles d'être considérées comme nuisibles à l'environnement.

-  Ce symbole signifie que si vous souhaitez vous débarrasser de l'appareil, en fin de vie utile, celui-ci devra être déposé, en prenant les mesures adaptées, à un centre agréé pour la collecte et le tri des déchets d'équipements électriques et électroniques (DEEE).

- Cet appareil est certifié conforme à la directive 2014/35/EC de basse tension, de même qu'à la directive 2014/30/EC en matière de compatibilité électromagnétique, à la directive 2011/65/EU relative à la limitation de l'utilisation de certaines substances dangereuses dans les équipements électriques et électroniques et à la directive 2009/125/EC sur les conditions de conception écologique applicable aux produits en rapport avec l'énergie.

GARANTIE ET ASSISTANCE TECHNIQUE

- Ce produit est reconnu et protégé par la garantie établie conformément à la législation en vigueur. Pour faire valoir vos droits ou intérêts, vous devrez vous adresser à l'un de nos services d'assistance technique agréés.
- Vous pouvez aussi nous contacter pour toute information (veuillez consulter la dernière page du manuel).

Deutsch

Staubsaugerbesen mit Kabel Homeland Endless

BEZEICHNUNG

A	Ein/Aus Schalter
B	Elektrokabel
C	Gehäuse
D	EPA-Filter
E	Schutzfilter
F	Staubbehälter
G	Schwenkbare Kopf
H	Ausziehbares Teleskoprohr
I	Taste zum Ausstoßen des Rohres vom Gehäuse
J	Bürste
K	Ritzendüse
L	Mehrzweckbürste
M	Anschluss Düse

- Sollte das Modell Ihres Geräts nicht mit dem oben angeführten Zubehör ausgestattet sein, können Sie die Teile auch einzeln beim Technischen Dienst erwerben.

BENUTZUNG UND PFLEGE:

- Das Gerät nicht ohne richtig eingesetzte/n Filter benutzen.
- Gerät nicht benutzen, wenn Zubehör oder Ersatzteile nicht richtig befestigt sind.
- Niemals mit dem Gerät Wasser oder andere Flüssigkeiten aufsaugen.
- Benützen Sie das Gerät nicht, wenn der An-/Ausschalter nicht funktioniert.
- Verwenden Sie den / die Griff/e, um das Gerät zu heben oder zu tragen.
- Dieser Apparat dient ausschließlich für Haushaltszwecke und ist für professionellen oder gewerblichen Gebrauch nicht geeignet.
- Das Gerät außerhalb der Reichweite von Kindern und/oder Personen mit eingeschränkten körperlichen, sensorischen oder geistigen Fähigkeiten bzw. Personen ohne ausreichende Erfahrung und Kenntnisse aufbewahren.
- Saugen Sie keine Flächen, auf denen Metallgegenstände wie Nägel und / oder Schrauben liegen.
- Saugen Sie niemals glühende oder scharfe

Objekte (Zigarettenkippen, Asche, Nägel...) auf.

- Benutzen Sie das Gerät nur in trockenen Arbeitsbereichen.
- Das Gerät nie am Stromnetz angeschlossen und ohne Aufsicht lassen. Sie sparen dadurch Energie und verlängern die Gebrauchsdauer des Gerätes.
- Das Gerät nicht auf einem Körperteil einer Person oder einem Tier verwenden.

BETRIEB:

- Unsachgemäße Verwendung bzw. Nichteinhaltung der Gebrauchsanweisung kann Gefahren zur Folge haben und führt zum Erlöschen der Garantieansprüche sowie der Haftung des Herstellers.

BENUTZUNGSHINWEISE

VOR DER BENUTZUNG:

- Vergewissern Sie sich, dass Sie das gesamte Verpackungsmaterial des Produkts entfernt haben.

SAUGFUNKTION:

- Den Verlängerungsschlauch und den Bremsschuh an den Lufteingang des Staubsaugers anschließen (Fig 1).
- Um den Verlängerungsschlauch und den Bremsschuh abzunehmen, drücken Sie die Taste zur Freigabe des Schlauchs aus dem Körper, der sich am hinteren Teil befindet und ziehen Sie nach außen. (Fig.2).

ANBRINGEN VON ZUBEHÖRTEILEN AM GERÄTEGRIF:

- Der Schaltgriff dieses Geräts ist so entworfen, dass folgendes Zubehör angebracht werden kann: (benutzen Sie jeweils die Kombination, die Ihren Anforderungen am besten entspricht).
- Ausziehbares Teleskoprohr: Um auch weiter entfernte Flächen zu erreichen und zur Vereinfachung der Reinigung des Bodens,
- Auflage: Speziell für die Bodenreinigung entwickelt (sowohl für Läufer oder Teppichböden als auch für Hartböden.
- Strahlrohr: Speziell geeignet für Rillen und schwer zugängliche Ecken.
- Mehrzweckbürste : Besonders geeignet für den Mehrzweckgebrauch. Zum Beispiel zur Reinigung eines Sofas.

- Anschluss Düse Zum Anschluss des Zubehörs mit dem Gehäuse.

EINSETZEN DER LANZE ODER DER MEHRZWECKBÜRSTE:

- Setzen Sie die Anschlussdüse in die Ansaugöffnung ein. (Fig. 3)
- Fügen Sie das Lanzenzubehör oder die Mehrzweckbürste in den Anschluss ein. (Fig. 4)

BENUTZUNG:

- Schließen Sie das Gerät an das Stromnetz an.
- Stellen Sie das Gerät an, indem Sie den An-/Ausschalter betätigen.

NACH DER BENUTZUNG DES GERÄTS:

- Stellen Sie das Gerät mit dem An-/Ausschalter ab.
- Den Stecker aus der Netzdose ziehen.
- Reinigen Sie das Gerät.

TRANSPORT-GRIFFE:

- Dieses Gerät ist mit einem Griff zum einfachen Transport ausgestattet (Fig.5).

REINIGUNG

- Ziehen Sie den Stecker heraus und lassen Sie das Gerät abkühlen, bevor Sie mit der Reinigung beginnen.
- Reinigen Sie das Gerät mit einem feuchten Tuch, auf das Sie einige Tropfen Reinigungsmittel geben und trocknen Sie es danach ab.
- Verwenden Sie zur Reinigung des Geräts weder Löse- oder Scheuermittel noch Produkte mit einem sauren oder basischen pH-Wert wie z.B. Lauge.
- Das Gerät nicht in Wasser oder andere Flüssigkeiten tauchen und nicht unter den Wasserhahn halten.

ENTLEEREN DES STAUBBEHÄLTERS:

- Den Staubbehälter entleeren, sobald Sie durch dessen durchsichtige Wände erkennen, dass er voll ist, oder wenn sie eine spürbare Verminderung der Saugleistung bemerken.
- Den Staubbehälter des Geräts abkoppeln. (Fig.6).
- Die Filter aus dem Behälter nehmen und den Inhalt des Staubbehälters in einen geeigneten Abfallbehälter entsorgen. (Fig. 7)
- Überprüfen Sie den Zustand des Filters des

Behälters.

- Erneut Filter und Behälter montieren.

WECHSEL DER FILTER:

- Behälterfilter. Es ist ratsam, den Zustand des Filters regelmäßig zu prüfen. Alle 50 Stunden muss er gereinigt / ausgetauscht werden.

ZUM ENTNEHMEN DER FILTER:

- Den Staubbehälter des Geräts abkoppeln. (Fig.6).
- Die Filter aus dem Staubbehälter nehmen (Fig.7).
- Zur Montage des Filters führen Sie die oben genannten Schritte in umgekehrter Reihenfolge durch.

ERSATZTEILE

- Bei Vertretern und offiziellen Verkaufsstellen für Ersatzteile (wie Filter, ...) für das entsprechende Modell.
- Verwenden Sie stets für Ihr Gerät geeignete Originalteile.
- Betriebsmittel sind in Fachgeschäften erhältlich.

STÖRUNGEN UND REPARATUR

- Bei Schäden und Störungen bringen Sie das Gerät zu einem zugelassenen Technischen Kundendienst. Versuchen Sie nicht, das Gerät selbst auseinanderzubauen und zu reparieren. Das könnte Gefahren zur Folge haben.

Für die EU-Ausführungen des Produkts und/oder für Länder, in denen diese Vorschriften anzuwenden sind: Ökologie und Recycling des Produkts

- Die zur Herstellung des Verpackungsmaterials dieses Geräts verwendeten Materialien sind im Sammel-, Klassifizierungs- und Recyclingsystem integriert. Wenn Sie es entsorgen möchten, so können Sie die öffentlichen Container für die betreffenden Materialarten verwenden.
- Das Produkt ist frei von umweltschädlichen Konzentrationen von Substanzen.

-  Dieses Symbol weist darauf hin, dass das Produkt, wenn Sie es am Ende seiner Lebensdauer entsorgen wollen, in geeigneter Weise bei einer zugelassenen Entsorgungsstelle abzugeben

ist, um die getrennte Sammlung von Elektro- und Elektronikgeräte-Abfall (WEEE) sicherzustellen.

- Dieses Gerät erfüllt die Richtlinie 2014/35/EC über Niederspannung, die Richtlinie 2014/30/EC über elektromagnetische Verträglichkeit, die Richtlinie 2011/65/EU zur Beschränkung der Verwendung bestimmter gefährlicher Stoffe in Elektro- und Elektronikgeräten und die Richtlinie 2009/125/EC über die Anforderungen an die umweltgerechte Gestaltung energiebetriebener Produkte.

GARANTIE UND TECHNISCHER SERVICE

- Dieses Produkt ist von der gesetzlichen Garantie gemäss der geltenden Gesetzgebung geschützt. Um Ihre Rechte und Interessen geltend zu machen, müssen Sie eines unserer offiziellen Servicezentren aufsuchen.
- Sie können auch Informationen anfordern, indem Sie sich mit uns in Verbindung setzen (siehe letzte Seite des Handbuchs).

Italiano

Scopa aspirapolvere con cavo Homeland Endless

DESCRIZIONE

A	Pulsante ON/OFF
B	Cavo elettrico
C	Corpo
D	Filtro EPA
E	Filtro di protezione
F	Serbatoio per la polvere
G	Testa girevole
H	Tube di prolunga
I	Pulsante per espellere il tubo dal corpo
J	Pialla
K	Lancia
L	Spazzolino multiuso
M	Bocchetta connettore

- Se il modello del Suo apparecchio non fosse dotato degli accessori anteriormente elencati, può acquistarli separatamente presso i punti di assistenza tecnica autorizzati.

PRECAUZIONI D'USO:

- Non utilizzare l'apparecchio se il/i filtro/i non sono collocati correttamente.
- Non utilizzare l'apparecchio se gli accessori non sono correttamente montati.
- Non usare l'apparecchio per aspirare acqua o altri liquidi.
- Non utilizzare l'apparecchio se il suo dispositivo di accensione/spengimento non funziona.
- Utilizzare il manico/i per prendere o spostare l'apparecchio.
- Questo apparecchio è destinato unicamente all'uso domestico, non professionale o industriale.
- Conservare questo apparecchio fuori dalla portata dei bambini e/o persone con problemi fisici, mentali o di sensibilità o con mancanza di esperienza e conoscenza
- Non utilizzare in aree in cui vi siano oggetti metallici quali chiodi e/o viti.
- Non aspirare mai oggetti incandescenti o tagli-

enti (mozziconi, cenere, chiodi, ecc.)

- Utilizzare l'apparecchio unicamente su aree di lavoro asciutte.
- Non lasciare mai l'apparecchio collegato alla rete elettrica e senza controllo. Si otterrà un risparmio energetico e si prolungherà la vita dell'apparecchio stesso.
- Non utilizzare l'apparecchio su nessuna parte del corpo di persone o animali.

SERVIZIO:

- Il produttore invalida la garanzia e declina ogni responsabilità in caso di uso inappropriato dell'apparecchio o non conforme alle istruzioni d'uso.

MODALITÀ D'USO

PRIMA DELL'USO:

- Assicurarsi di aver rimosso dal prodotto tutto il materiale di imballaggio.

FUNZIONE ASPIRAZIONE:

- Agganciare il tubo di estensione e il blocco spazzola all'entrata d'aria dell'aspirapolvere (Fig. 1).
- Per sganciare il tubo di estensione e il blocco spazzola dell'aspirapolvere, premere il tasto di espulsione del tubo dal corpo, sito nella parte posteriore, e tirare verso l'esterno. (Fig.2).

ASSEMBLAGGIO DEGLI ACCESSORI:

- L'impugnatura dell'apparecchio è disegnata in modo tale da permettere l'assemblaggio dei seguenti accessori: (usare la combinazione di accessori più adatta alle proprie esigenze).
- Tubo di prolunga: Pensati per accedere a superfici lontane e rendere comoda la pulizia dei pavimenti.
- Spazzola: Particolarmente progettata per la pulizia dei pavimenti (sia pavimenti tipo moquette o tappeto, che pavimenti di tipo duro).
- Lancia: particolarmente indicata per fessure ed angoli difficili da raggiungere.
- Spazzolino multiuso: Particolarmente indicato per usi variati. Ad esempio, per pulire un divano.
- Bocchetta connettore: Serve per collegare gli accessori al corpo.

INSERIMENTO DELLA LANCIA O DELLA SPAZZOLA MULTIUSO:

- Inserire la bocchetta connettore nella bocca di aspirazione. (Fig. 3)
- Inserire l'accessorio lancia o la spazzola multiuso nel connettore. (Fig. 4)

USO:

- Collegare l'apparecchio alla rete elettrica.
- Avviare l'apparecchio azionando il tasto acceso/spento.

UNA VOLTA CONCLUSO L'UTILIZZO DELL'APPARECCHIO:

- Spegnerne l'apparecchio premendo il tasto di accensione/spegnimento.
- Scollegare l'apparecchio dalla rete.
- Pulire l'apparecchio.

MANIGLIA/E DI TRASPORTO:

- Questo apparecchio dispone di una maniglia nella parte superiore per rendere agevole e comodo il trasporto (Fig.5).

PULIZIA

- Scollegare la spina dalla rete elettrica e aspettare che l'apparecchio si raffreddi, prima di eseguirne la pulizia.
- Pulire il gruppo elettrico con un panno umido, quindi asciugarlo.
- Per la pulizia non impiegare solventi o prodotti a pH acido o basico come la candeggina, né prodotti abrasivi.
- Non immergere l'apparecchio in acqua o altri liquidi, né lavarlo con acqua corrente.

SVUOTAMENTO DEL SERBATOIO DELLA POLVERE:

- Svuotare il serbatoio della polvere se si nota, guardando attraverso le sue pareti trasparenti, che è pieno o quando si verifica una riduzione significativa della potenza di aspirazione dell'apparecchio.
- Separare il serbatoio polvere dall'apparecchio. (Fig.6).
- Estrarre i filtri dal serbatoio e versare il contenuto del serbatoio della polvere nell'apposito contenitore per la spazzatura. (Fig. 7)

- Controllare lo stato del filtro del serbatoio.
- Montare nuovamente i filtri e il serbatoio.

CAMBIO DEI FILTRI:

- Filtro serbatoio, si consiglia di controllare periodicamente lo stato del filtro, questi deve essere pulito/sostituito ogni 50 ore di utilizzo

PER RIMUOVERE IL FILTRO:

- Separare il serbatoio polvere dall'apparecchio. (Fig.6).
- Estrarre i filtri dal serbatoio della polvere. (Fig.7).
- Per montare il nuovo filtro, eseguire il procedimento inverso a quello descritto precedentemente.

MATERIALI DI CONSUMO

- I materiali di consumo (come filtri, ...) per il suo modello di apparecchio potranno essere acquistati presso i distributori e stabilimenti autorizzati
- Usare sempre materiali di consumo originali, disegnati specificatamente per il suo modello di apparecchio.
- Questo tipo di materiale di consumo si può acquistare presso i negozi specializzati.

ANOMALIE E RIPARAZIONI

- In caso di guasto, rivolgersi ad un Centro d'Assistenza Tecnica autorizzato. Non tentare di smontare o di riparare l'apparecchio: può essere pericoloso.

Per i prodotti dell'Unione Europea e/o nel caso in cui sia previsto dalla legislazione del Suo paese di origine: Prodotto ecologico e riciclabile

- I materiali che costituiscono l'imballaggio di questo apparecchio sono compresi in un sistema di raccolta, classificazione e riciclaggio degli stessi. Per lo smaltimento, utilizzare gli appositi contenitori pubblici, adatti per ogni tipo di materiale.
- Il prodotto non contiene concentrazioni di sostanze considerate dannose per l'ambiente.

-  Questo simbolo indica che, per smaltire il prodotto al termine della sua durata utile, occorre depositarlo presso un ente di smaltimento autorizzato alla raccolta differenziata di rifiuti di apparecchiature elettriche ed elettroniche.

che (RAEE).

- Questo apparecchio rispetta la Direttiva 2014/35/EC di Bassa Tensione, la Direttiva 2014/30/EC di Compatibilità Elettromagnetica, la Direttiva 2011/65/EU sui limiti d'impiego di determinate sostanze pericolose negli apparecchi elettrici ed elettronici e la Direttiva 2009/125/EC riguardante l'Ecodesign dei prodotti che consumano energia.

GARAZIA E ASSISTENZA TECNICA

- Questo prodotto possiede il riconoscimento e la protezione della garanzia legale di conformità con la legislazione vigente. Per far valere i suoi diritti o interessi, dovrà rivolgersi a uno qualsiasi dei nostri servizi ufficiali di assistenza tecnica.
- Inoltre, può richiedere informazioni mettendosi in contatto con noi (consultare l'ultima pagina del manuale).

Português

Aspirador vertical com cabo Homeland Endless

DESCRIÇÃO

A	Botão ON/OFF
B	Cabo de ligação
C	Corpo
D	Filtro EPA
E	Filtro de proteção.
F	Depósito para o pó
G	Cabeça rotativa
H	Tubo telescópico
I	Botão de ejeção do tubo do corpo
J	Escova
K	Bico
L	Escova multiusos
M	Bocal de conexão

- Caso o seu modelo de aparelho não disponha dos acessórios descritos anteriormente, pode adquiri-los separadamente nos Serviços de Assistência Técnica.

UTILIZAÇÃO E CUIDADOS:

- Não utilize o aparelho se o(s) filtro(s) não estiver(em) corretamente colocados.
- Não utilize o aparelho se os acessórios não estiverem devidamente montados.
- Não utilize o aparelho para recolher água ou qualquer outro líquido.
- Não utilize o aparelho se o dispositivo de ligar/desligar não funcionar.
- Utilize a(s) pega(s) para segurar ou transportar o aparelho.
- Este aparelho foi concebido exclusivamente para uso doméstico, não para uso profissional ou industrial.
- Este aparelho não está destinado a pessoas (incluindo crianças) que apresentem capacidades físicas, sensoriais ou mentais reduzidas, ou com falta de experiência e conhecimento
- Não utilize sobre áreas que contenham objetos metálicos, tais como grampos e/ou parafusos.
- Nunca aspire objectos incandescentes ou cortantes (beatas, cinzas, pregos, etc.)

- Utilize o aparelho apenas em tarefas de trabalho a seco.
- Nunca deixe o aparelho ligado e sem vigilância. Além disso, poupará energia e prolongará a vida do aparelho.
- Não utilize o aparelho sobre nenhuma parte do corpo de uma pessoa ou animal.

ASSISTÊNCIA TÉCNICA:

- Qualquer utilização inadequada ou em desacordo com as instruções de utilização pode ser perigosa e anula a garantia e a responsabilidade do fabricante.

MODO DE UTILIZAÇÃO

NOTAS PARA ANTES DA UTILIZAÇÃO:

- Certifique-se de que retirou todo o material de embalagem do produto.

FUNÇÃO ASPIRAR:

- Encaixe o o tubo telescópico e a escova na entrada de ar do aspirador.
- Para desacoplar o tubo telescópico e a escova do aspirador, carregue no botão situado na parte de trás para libertar o tubo do corpo e puxe-o para fora. (Fig.2).

MONTAGEM DE UM ACESSÓRIO NA PEGA DA MANGUEIRA:

- A pega da mangueira está projetada para permitir a montagem dos seguintes acessórios: (utilize a combinação que melhor se adapte às necessidades).
- Tubo telescópico: Projetado para aceder a superfícies afastadas e para a limpeza cómoda do chão.
- Escova: Especialmente projetada para a limpeza do chão (tanto de alcatifas e carpetes, como como de pisos duros).
- Bico: Especialmente indicado para ranhuras e cantos de difícil acesso.
- Escova multiusos: Especialmente indicada para múltiplos usos. Por exemplo, para limpar um sofá.
- Bocal de conexão: Serve para conectar os acessórios ao corpo.

INSERÇÃO DO BICO OU DA ESCOVA MULTIUSOS:

- Introduza o bocal de conexão no bocal de aspiração. (Fig. 3)
- Insira o acessório do bico ou a escova multiusos ao conector. (Fig. 4)

UTILIZAÇÃO:

- Ligue o aparelho à corrente elétrica.
- Coloque o aparelho em funcionamento, acionando o botão de ligar/desligar.

UMA VEZ CONCLUÍDA A UTILIZAÇÃO DO APARELHO:

- Desligue o aparelho, acionando o botão de ligar/desligar.
- Desligue o aparelho da corrente elétrica.
- Limpe o aparelho.

PEGA(S) DE TRANSPORTE:

- Este aparelho dispõe de uma pega na sua parte superior para transporte fácil e cómodo (Fig.5).

LIMPEZA

- Desligue o aparelho da corrente elétrica e deixe-o arrefecer antes de iniciar qualquer operação de limpeza.
- Limpe o aparelho com um pano húmido com algumas gotas de detergente e seque-o de seguida.
- Não utilize solventes, produtos com um fator pH ácido ou básico como a lixívia, nem produtos abrasivos para a limpeza do aparelho.
- Nunca mergulhe o aparelho dentro de água ou em qualquer outro líquido, nem o coloque debaixo da torneira.

ESVAZIAMENTO DO DEPÓSITO DO PÓ:

- Esvazie o depósito de pó quando, através do pano transparente, verificar que aquele se encontra cheio ou quando se produzir uma redução importante da potência de aspiração do aparelho.
- Desencaixe o depósito de pó do aparelho. (Fig.6).
- Retire os filtros do depósito e verta o conteúdo do depósito de pó num contentor de lixo apropriado. (Fig. 7)
- Verifique o estado do filtro do depósito.
- Monte novamente os filtros e o depósito.

SUBSTITUIÇÃO DOS FILTROS:

- Filtros do depósito: recomenda-se verificar o filtro periodicamente, deve ser limpo / substituído a cada 50 horas de utilização.

PARA RETIRAR OS FILTROS:

- Desencaixe o depósito de pó do aparelho. (Fig.6).
- Retire os filtros do depósito de pó. (Fig.7).
- Proceda de maneira inversa ao explicado no ponto anterior para montar o filtro.

CONSUMÍVEIS

- Os consumíveis (filtros, etc.) para o seu modelo de aparelho poderão ser adquiridos nos distribuidores e estabelecimentos autorizados.
- Utilize sempre consumíveis de origem, concebidos especificamente para o seu modelo de aparelho.
- Poderá adquirir este tipo de consumíveis em lojas especializadas.

ANOMALIAS E REPARAÇÃO

- Em caso de avaria leve o aparelho a um Serviço de Assistência Técnica autorizado. Não tente desmontar ou reparar o aparelho, já que tal acarreta perigos.

Para as versões EU do produto e/ou caso aplicável no seu país:

ECOLOGIA E RECICLAGEM E DO PRODUTO

- Os materiais que constituem a embalagem deste aparelho estão integrados num sistema de recolha, classificação e reciclagem. Se desejar eliminá-los, utilize os contentores de reciclagem colocados à disposição para cada tipo de material.
- O produto está isento de concentrações de substâncias que possam ser consideradas nocivas para o ambiente.
-  Este símbolo significa que se desejar desfazer-se do produto depois de terminada a sua vida útil, deve entregá-lo através dos meios adequados ao cuidado de um gestor de resíduos autorizado para a recolha seletiva de Resíduos de Equipamentos Elétricos e Eletrónicos (REEE).
- Este aparelho cumpre a Diretiva 2014/35/EC

de Baixa Tensão, a Diretiva 2014/30/EC de Compatibilidade Eletromagnética, a Diretiva 2011/65/EU sobre restrições à utilização de determinadas substâncias perigosas em aparelhos elétricos e eletrônicos e a Diretiva 2009/125/EC sobre os requisitos de design ecológico aplicável aos produtos relacionados com a energia.

GARANTIA E ASSISTÊNCIA TÉCNICA

- Este produto goza do reconhecimento e proteção da garantia legal em conformidade com a legislação em vigor. Para fazer valer os seus direitos ou interesses, deve recorrer sempre aos nossos serviços oficiais de assistência técnica.
- Também pode solicitar informações relacionadas, pondo-se em contacto connosco (consulte a última página do manual).

Català

Aspirador escombra amb cable Homeland Endless

DESCRIPCIÓ

A	Botó ON/OFF
B	Cable elèctric
C	Cos
D	Filtre EPA
E	Filtre protector
F	Dipòsit de pols
G	Cap giratori
H	Tub d'extensió
I	Botó per a expulsar el tub del cos
J	Raspall
K	Llança
L	Raspall multiusos
M	Filtre connector

- Cas que el seu model d'aparell no disposi dels accessoris descrits anteriorment, aquests també poden adquirir-se per separat en els serveis d'Assistència Tècnica

UTILITZACIÓ I CURES:

- No usar l'aparell sense el seu/s filtre/s correctament col·locats.
- No usar l'aparell si els seus accessoris no estan degudament acoblats.
- No usar l'aparell per a recollir aigua ni qualsevol altre líquid.
- No usar l'aparell si el seu dispositiu de posada en marxa/aturada no funciona.
- Fer ús de l'ansa/es per a agafar o transportar l'aparell.
- Aquest aparell està pensat únicament per a un ús domèstic, no per a ús professional o industrial
- Guardar aquest aparell fora de l'abast dels nens i/o persones amb capacitats físiques, sensorials o mentals reduïdes o falta d'experiència i coneixement
- No actuar sobre àrees que continguin objectes metàl·lics com ara claus i/o caragols.
- No aspirar mai objectes incandescents o tal-

lants (burilles, cendres, claus...).

- Usar l'aparell solament en tasques de treball en sec.
- No deixar mai l'aparell connectat i sense vigilància. A més estalviarà energia i prolongarà la vida de l'aparell.
- No utilitzar l'aparell sobre cap part del cos d'una persona o animal.

SERVEI:

- Tota utilització inadequada, o en desacord amb les instruccions d'ús, pot comportar perill, anul·lant la garantia i la responsabilitat del fabricant.

INSTRUCCIONS D'ÚS

NOTES PRÈVIES A L'ÚS:

- Asseguri's que ha retirat tot el material d'emballatge del producte.

FUNCIÓ ASPIRAR:

- Acoblar el tub d'extensió i la sabata a l'entrada d'aire de l'aspirador (Fig 1).
- Per a desacoblar el tub d'extensió i la sabata de l'aspirador, pressioni el botó per a expulsar el tub del cos que es troba en la part posterior i estiri cap a fora. (Fig.2).

INSERCIÓ D'UN ACCESSORI A L'EMPUNYADURA DE L'APARELL:

- L'empunyadura de l'aparell està dissenyada de tal forma que permet la inserció dels següents accessoris: (usi la combinació que més s'ajusti a les seves necessitats).
- Tub d'extensió: Dissenyat per a accedir a superfícies llunyanes i fer còmoda la neteja de sòls.
- Sabata: Especialment dissenyada per a la neteja de sòls (tant sòls del tipus moqueta, catifa com a sòls del tipus dur).
- Llança: Especialment indicada per a ranures i racons de difícil accés.
- Raspall multiusos: Especialment indicat per a ús multipropòsit. Per exemple per a netejar un sofà.
- Filtre connector: Serveix per a connectar els

accessoris al cos.

INSERCIÓ DE LA LLANÇA O RASPALL MULTIUSOS:

- Introduir el filtre connector a la boca d'aspiració. (Fig. 3)
- Inserir l'accessori llança o raspall mutiusos al connector. (Fig. 4)

ÚS:

- Endollar l'aparell a la xarxa elèctrica.
- Posar l'aparell en marxa, accionant el botó marxa/aturada.

UNA COP FINALITZAT L'ÚS DE L'APARELL:

- Parar l'aparell, accionant el botó marxa/aturada.
- Desendollar l'aparell de la xarxa elèctrica.
- Netejar l'aparell.

ANSA/S DE TRANSPORT:

- Aquest aparell disposa d'una ansa en la seva part superior per a fer fàcil i còmode el seu transport (Fig.5).

NETEJA

- Desendollar l'aparell de la xarxa i deixar-lo refredar abans d'iniciar qualsevol operació de neteja.
- Netejar l'aparell amb un drap humit impregnat amb unes gotes de detergent i assecar-lo després.
- No utilitzar dissolvents, ni productes amb un factor pH àcid o bàsic com el lleixiu, ni productes abrasius, per a la neteja de l'aparell.
- No submergir l'aparell en aigua o un altre líquid, ni posar-lo sota l'aixeta.

BUIDATGE DEL DIPÒSIT DE POLS:

- Buidar el dipòsit de pols quan s'apreciï a través de les seves parets transparents que estigui ple o bé quan es produeixi una reducció important de la potència d'aspiració de l'aparell.
- Desacoblar el dipòsit pols de l'aparell. (Fig.6).
- Extreure els filtres del dipòsit i abocar el contingut del dipòsit de pols en un contenidor d'escombraries apropiat. (Fig. 7)

- Verificar l'estat del filtre del dipòsit.
- Muntar de nou els filtres i el dipòsit.

CANVI DE FILTRES:

- Es recomana revisar periòdicament l'estat del filtre, aquest ha de ser netejat / substituït cada 50 hores d'ús.

PER A LA RETIRADA DELS FILTRES:

- Desacoblar el dipòsit de pols de l'aparell. (Fig.6).
- Extreure els filtres del dipòsit de pols. (Fig.7).
- Per al muntatge del filtre, procedeixi de manera inversa a l'explicat en l'apartat anterior.

CONSUMIBLES

- En els distribuïdors i establiments autoritzats es podran adquirir els consumibles (com ara; filtres,...) per al seu model d'aparell.
- Usar sempre consumibles originals, dissenyats específicament per al seu model d'aparell.

ANOMALIES I REPARACIÓ

- En cas d'avaría portar l'aparell a un Servei d'Assistència Tècnica autoritzat. No intenti desmuntar-ho o reparar-ho ja que pot existir perill.

PER A LES VERSIONS EU DEL PRODUCTE I/O EN EL CAS QUE AL SEU PAÍS APLIQUI:

ECOLOGIA I RECICLABILIDAD DEL PRODUCTE

- Els materials que constitueixen l'envàs d'aquest aparell, estan integrats en un sistema de recollida, classificació i reciclatge d'aquests. Si desitja desfer-se d'ells, pot utilitzar els contenidors públics apropiats per a cada tipus de material.
- El producte està exempt de concentracions de substàncies que es puguin considerar nocives per al medi ambient.



Aquest símbol significa que si desitja desfer-se del producte, una vegada transcorreguda la vida d'aquest, ha de dipositar-lo pels mitjans adequats a les mans d'un gestor de residus autoritzat

per a la recollida selectiva de Residus d'Aparells Elèctrics i Electrònics (RAEE).

Aquest aparell compleix amb la Directiva 2014/35/EU de Baixa Tensió, amb la Directiva 2014/30/EU de Compatibilitat Electromagnètica, amb la Directiva 2011/65/EU sobre restriccions a la utilització de determinades substàncies perilloses en aparells elèctrics i electrònics i amb la Directiva 2009/125/EC sobre els requisits de disseny ecològic aplicable als productes relacionats amb l'energia.

GARANTIA I ASSISTÈNCIA TÈCNICA

- Aquest producte gaudeix del reconeixement i protecció de la garantia legal d'acord amb la legislació vigent. Per a fer valer els seus drets o interessos, ha d'acudir a qualsevol dels nostres serveis oficials d'assistència tècnica.
- També pot sol·licitar informació relacionada ponié dose en contacte amb nosaltres (consulti l'última pàgina del manual).

Nederlands

Stoofzuiger met kabel Homeland Endless

BESCHRIJVING

A	ON/OFF Knop
B	Elektrische kabel
C	Lichaam
D	EPA-filter
E	Beschermingsfilter.
F	Stofreservoir
G	Draaikop
H	Telescopische verlengbuis
I	Knop om de buis van het zuigerlichaam los te koppelen
J	Borstel
K	Spleetzuigmond
L	Multifunctionele borstel
M	Koppelingsmond

- Mocht het model van uw apparaat niet beschikken over de hiervoor beschreven accessoires dan zijn deze ook apart verkrijgbaar bij de Technische Hulpdienst.

GEbruik EN ONDERHOUD:

- Gebruik het apparaat niet wanneer de filter(s) niet correct geplaatst zijn.
- Gebruik het apparaat niet wanneer de accessoires niet correct aangesloten zijn.
- Gebruik het apparaat niet voor het opzuigen van water of andere vloeistoffen.
- Gebruik het apparaat niet als de aan/uit knop niet werkt.
- Gebruik de handgreep/handgrepen om het apparaat op te tillen of te verplaatsen.
- Dit apparaat is bedoeld voor huishoudelijk gebruik, niet voor professioneel of industrieel gebruik.
- Houd dit apparaat buiten bereik van kinderen en/of personen met lichamelijke, zintuiglijke of geestelijke beperkingen, of met een gebrek aan ervaring en kennis
- Niet gebruiken op oppervlakken die metalen voorwerpen zoals spijkers en/of schroeven bevatten.

- Geen gloeiende of scherpe voorwerpen opzuigen (sigarettenpeuken, as, spijkers...).
- Gebruik het apparaat uitsluitend op een droge ondergrond.
- Laat het apparaat nooit aan staan zonder toezicht. U bespaart hierdoor energie en verlengt tevens de levensduur van het apparaat.
- Gebruik het apparaat niet op lichaamsdelen van mens of dier.

REPARATIES:

- Onjuist gebruik of een gebruik dat niet overeenstemt met de gebruiksaanwijzing kan gevaar inhouden en doet de garantie en de aansprakelijkheid van de fabrikant teniet.

GEbruIKSAANWIJZING

OPMERKINGEN VOORAFGAAND AAN HET GEbruIK:

- Controleer dat al het verpakkingsmateriaal van het product verwijderd is.

ZUIGFUNCTIE:

- Sluit de verlengbuis en de zuigmond aan op de luchtgang van de stofzuiger (Fig. 1).
- Om de verlengbuis en de zuigmond van de stofzuiger los te koppelen moet u op de daarvoor bestemde knop op de achterzijde van de romp drukken en de buis eruit trekken. (Fig. 2).

PLAATSING VAN EEN ACCESSOIRE IN DE HANDGREEP VAN HET APPARAAT:

- De handgreep van het apparaat is zodanig ontworpen dat de volgende accessoires erin geplaatst kunnen worden: (gebruik de meest geschikte combinatie).
- Telescopische verlengbuis: Deze werd ontworpen om bij moeilijk bereikbare oppervlakken te kunnen komen en om het reinigen van vloeren te vergemakkelijken.
- Zuigmond: Speciaal ontworpen voor de reiniging van vloeren (zowel vaste vloerbedekking, tapijten als harde vloeren).
- Spleetzuigmond: Dit hulpstuk is speciaal geschikt voor moeilijk toegankelijke spleten en hoeken.
- Multifunctionele borstel: Speciaal geschikt voor brede toepassingen. Bijvoorbeeld om een sofa te reinigen.

- Koppelingsmond: Dient om hulpstukken om het zuigerlichaam aan te sluiten.

PLAATSING VAN DE SPLEETZUIGMOND OF DE MULTIFUNCTIONELE BORSTEL:

- Plaats de koppelingsmond op de zuigmond. (Fig. 3)
- Steek de spleetzuigmond of de multifunctionele borstel in de koppelingsmond. (Fig. 4)

GEBRUIK:

- Steek de stekker in het stopcontact.
- Zet het apparaat aan met de aan/uit knop.

NA GEBRUIK VAN HET APPARAAT:

- Zet het apparaat uit met de aan/uit knop.
- Trek de stekker uit het stopcontact.
- Reinig het apparaat.

HANDVAT(EN) VOOR TRANSPORT:

- Dit apparaat beschikt over een handvat aan de bovenzijde om het transport gemakkelijk en comfortabel te maken (Fig.5).

REINIGING

- Trek de stekker uit het stopcontact en laat het apparaat afkoelen alvorens het te reinigen.
- Maak het apparaat schoon met een vochtige doek met een paar druppels afwasmiddel en droog het daarna goed af.
- Gebruik geen oplosmiddelen of producten met een zure of basische pH zoals bleekwater, noch schuurmiddelen, om het apparaat schoon te maken.
- Dompel het apparaat niet onder in water of een andere vloeistof en houd het niet onder de kraan.

HET STOFRESERVOIR LEGEN:

- Maak het stofreservoir leeg wanneer u door de transparante wanden ziet dat het reservoir vol is, of wanneer het zuigvermogen van het apparaat sterk afneemt.
- Koppel het stofreservoir van het apparaat los. (Fig.6).
- Haal de filters uit het reservoir en gooi de inhoud van het stofreservoir weg in een geschikte afvalcontainer. (Fig. 7)
- Controleer de staat van het reservoirfilter.

- Plaats de filters en het reservoir weer terug.

VERVANGING VAN DE FILTERS:

- Reservoirfilter: het wordt aanbevolen regelmatig de toestand van het filter te controleren. Na 50 gebruiksuren moet het gereinigd / vervangen worden.

VERWIJDERING VAN DE FILTERS:

- Koppel het stofreservoir van het apparaat los. (Fig.6).
- Haal de filters uit het stofreservoir. (Fig.7).
- Voor de montage van de filter, gaat u te werk in de omgekeerde volgorde als hierboven uiteengezet werd.

ONDERDELEN

- Onderdelen (zoals filters) voor het door u gebruikte model zijn verkrijgbaar bij erkende distributeurs en winkels.
- Gebruik altijd originele onderdelen, specifiek ontworpen voor het door u gebruikte model.
- Dit type verbruiksgoederen is verkrijgbaar in speciaalzaken.

STORINGEN EN REPARATIE

- Breng het apparaat bij storing naar een erkende Technische Dienst. Probeer het apparaat niet zelf te demonteren of te repareren, want dit kan gevaarlijk zijn.

Voor EU-versies van het product en/of indien van toepassing in uw land: Ecologie en hergebruik van het product

- Het verpakkingsmateriaal van dit apparaat is geschikt voor inzameling, classificatie en hergebruik. U kunt dit materiaal wegwerpen in de openbare afvalcontainers die voor de desbetreffende typen materiaal zijn bestemd.
- Het product bevat geen stoffen in concentraties die als schadelijk voor het milieu beschouwd kunnen worden.



Dit symbool betekent dat u het product aan het eind van zijn levenscyclus moet afgeven aan een erkende afvalverwerker ten behoeve van de gescheiden verwerking van Afgedankte Elektrische en Elektronische Apparatuur (AEEA).

- Dit apparaat voldoet aan de laagspanningsrichtlijn 2014/35/EC, met de richtlijn 2014/30/

EC met betrekking tot elektromagnetische compatibiliteit en met de richtlijn 2011/65/EU met betrekking tot beperkingen in de toepassing van bepaalde gevaarlijke stoffen in elektrische en elektronische apparaten en met de richtlijn 2009/125/EC met betrekking tot de eisen inzake ecologisch ontwerp voor energiegerelateerde producten.

GARANTIE EN TECHNISCHE ONDERSTEUNING

- Dit product valt onder de legale garantievoorwaarden zoals bepaald in de actuele wetgeving. Om een beroep te doen op uw rechten of aanspraken kunt u contact opnemen met onze officiële technische service.
- Voor verdere informatie kunt u ook contact met ons opnemen (zie de laatste bladzijde van de gebruiksaanwijzing).

Polski

Odkurzacz pionowy z kablem Homeland Endless

OPIS

A	Przycisk ON/OFF
B	Kabel elektryczny
C	Korpus
D	Filtr EPA
E	Filtr zabezpieczający
F	Pojemnik na kurz
G	Głowica obrotowa
H	Teleskopowa rura przedłużająca
I	Przycisk zwalniający rurę z korpusu
J	Szczotka
K	Długa dysza
L	Szczotka wielofunkcyjna
M	Dysza łącząca

- W przypadku, jeśli model Państwa urządzenia nie posiada opisanych powyżej akcesoriów, można je również nabyć osobno w Serwisie Technicznym.

UŻYWANIE I KONSERWACJA:

- Nie stosować urządzenia, jeśli akcesoria lub części podlegające zużyciu nie są odpowiednio zamocowane.
- Nie używać urządzenia jeśli jego akcesoria lub filtry nie są odpowiednio dopasowane.
- Nie używać odkurzacza do zbierania wody ani innych cieczy.
- Nie używać urządzenia, jeśli nie działa przycisk włączania ON/OFF.
- Aby przenosić urządzenie, należy używać uchwytów.
- Urządzenie to zaprojektowane zostało wyłącznie do użytku domowego, a nie do użytku profesjonalnego czy przemysłowego.
- Przechowywać urządzenie w miejscu niedostępnym dla dzieci i/lub osób o ograniczonych zdolnościach fizycznych, dotykowych lub mentalnych oraz nie posiadających doświadczenia lub znajomości tego typu urządzeń.
- Nie używać na powierzchniach, które mogą zawierać metalowe elementy jak na przykład gwoździe.

- Nie odkurzać nigdy odkurzaczem przedmiotów żarzących się czy tnących (niedopałki, popiół, gwoździe...).

- Używać tylko na suchych powierzchniach.
- Nie pozostawiać nigdy urządzenia podłączonego i bez nadzoru. W ten sposób zaoszczędzi się energię i przedłuży okres użytkowania urządzenia.
- Nie używać urządzenia na żadnej części ciała ludzkiego lub na zwierzętach.

SERWIS TECHNICZNY:

- Wszelkie niewłaściwe użycie lub niezgodne z instrukcją obsługi może doprowadzić do niebezpieczeństwa, anulując przy tym gwarancję i odpowiedzialność producenta.

SPOSÓB UŻYCIA

UWAGI PRZED UŻYCIEM:

- Upewnić się, że z opakowania zostały wyjęte wszystkie elementy urządzenia.

FUNKCJA ODKURZANIA:

- Podłączyć rurę teleskopową i nakładkę do wlotu powietrza odkurzacza (Fig 1).
- Aby odłączyć rurę łączącą i nakładkę od odkurzacza należy nacisnąć przycisk uwalniający rurę od korpusu, który znajduje się w tylnej części i pociągnąć go na zewnątrz. (Fig.2).

WKŁADANIE AKCESORIUM DO RĘKOJEŚCI URZĄDZENIA:

- Uchwyt węża urządzenia zaprojektowany jest w taki sposób, że umożliwia wkładanie następujących akcesoriów: (zastosować taką kombinację, która najlepiej się dostosowuje do potrzeb).
- Teleskopowa rura przedłużająca: Zaprojektowany, aby uzyskać dostęp do odległych powierzchni i ułatwić czyszczenie podłóg.
- Ssawka: Zaprojektowany specjalnie do czyszczenia podłóg (zarówno podłóg z wykładzinami, dywanów jak i typu twardego).
- Długa dysza: Przewidziana szczególnie do szczelin i trudno dostępnych kątów.
- Szczotka wielofunkcyjna: Wskazana specjalnie do uniwersalnego użytku. Np. do czyszczenia sofy.
- Dysza łącząca Służy do podłączenia akcesoriów do korpusu.

WŁOŻENIE SZPIKULCA LUB SZCZOTKI WIELOFUNKCYJNEJ:

- Wprowadzić dyszę łączącą w element wejściowy odkurzacza. (Fig. 3)
- Włożyć szpikulec lub szczotkę wielofunkcyjną do elementu łączącego. (Fig. 4)

UŻYCIE:

- Podłączyć urządzenie do prądu.
- Włączyć urządzenie za pomocą przycisku ON/OFF.

PO ZAKOŃCZENIU KORZYSTANIA Z URZĄDZENIA:

- Wyłączyć urządzenie za pomocą przycisku ON/OFF.
- Wyłączyć urządzenie z sieci elektrycznej.
- Wyczyścić urządzenie.

UCHWYT/Y DO PRZENOSZENIA:

- Urządzenie dysponuje uchwytem w górnej części, umożliwiającym jego łatwe i wygodne przenoszenie(Fig.5).

CZYSZCZENIE

- Odłączyć urządzenie z sieci i pozostawić aż do ochłodzenia przed przystąpieniem do jakiegokolwiek czyszczenia.
- Czyścić urządzenie wilgotną szmatką zmoczoną kilkoma kroplami płynu i następnie osuszyć.
- Nie używać do czyszczenia urządzenia rozpuszczalników, produktów z czynnikiem PH takich jak chlor, ani środków żrących.
- Nie zanurzać urządzenia w wodzie ni innej cieczy, nie wkładać pod kran.

OPRÓŻNIANIE POJEMNIKA NA KURZ:

- Opróżnić pojemnik, gdy przez jego przeźroczyste ścianki będzie widać, że jest pełny lub gdy widocznie zmniejszy się siła ciągu.
- Wymontować pojemnik na kurz z urządzenia. (Fig.6).
- Wyjąć filtry z pojemnika i wysypać zawartość pojemnika na kurz do odpowiedniego pojemnika na odpady. (Fig. 7)
- Sprawdzić stan filtra pojemnika.
- Ponownie zamontować filtry i pojemnik.

WYMIANA FILTRÓW:

- Filtr pojemnika, zaleca się okresowo sprawdzać stan filtra, musi być on zawsze czysty / wymieniać co 50 godzin pracy

ABY WYJĄĆ FILTR:

- Wymontować pojemnik na kurz z urządzenia. (Fig.6).
- Wyciągnąć filtry z pojemnika na kurz. (Fig.7).
- W celu założenia filtra, postępować w sposób odwrotny do przedstawionego w powyższym punkcie.

MATERIAŁY EKSPLOATACYJNE

- Części zużywalne do tego modelu urządzenia (takie jak filtry,...) nabyć można u dystrybutorów i w autoryzowanych punktach sprzedaży.
- Należy zawsze używać oryginalnych części, specjalnie zaprojektowanych do tego modelu urządzenia.
- Baterie można zakupić w specjalizowanych sklepach.

NIEPRAWIDŁOŚCI I NAPRAWA

- W razie awarii zanieść urządzenie do autoryzowanego Serwisu Technicznego. Nie próbować rozbierać urządzenia ani go naprawiać, ponieważ może to być niebezpieczne.

Dla urządzeń wyprodukowanych w Unii Europejskiej i w przypadku wymagań prawnych obowiązujących w danym kraju:

EKOLOGIA I ZARZĄDZANIE ODPADAMI

- Materiały, z których wykonane jest opakowanie tego urządzenia, znajdują się w ramach systemu zbierania, klasyfikacji oraz ich odzysku. Jeżeli chcecie Państwo się ich pozbyć, należy umieścić je w kontenerze przeznaczonym do tego typu materiałów.
- Produkt nie zawiera koncentracji substancji, które mogłyby być uznane za szkodliwe dla środowiska.

-  Symbol ten oznacza, że jeśli chcecie się Państwo pozbyć tego produktu po zakończeniu okresu jego użytkowania, należy go przekazać przy zastosowaniu określonych środków do autoryzowanego podmiotu zarządzającego

odpadami w celu przeprowadzenia selektywnej zbiórki Odpadów Urządzeń Elektrycznych i Elektronicznych (WEEE).

- Urządzenie spełniające wymogi Ustawy 2014/35/EC o Niskim Napięciu, Ustawy 2014/30/EC o Zgodności Elektromagnetycznej, Ustawy 2011/65/EU o gospodarce odpadami elektrycznymi i elektronicznymi i ustawy 2009/125/EC o urządzeniach konsumujących energię.

GWARANCJA I SERWIS TECHNICZNY

- Ten produkt jest uznawany i chroniony prawną gwarancją zgodnie z obowiązującymi przepisami. W celu wyegzekwowania swoich praw lub interesów, należy udać się do dowolnego z naszych oficjalnych usług pomocy technicznej.
- Można również poprosić o informacje, kontaktując się z nami (patrz ostatnia strona instrukcji).

ΕΛΛΗΝΙΚΑ

Ηλεκτρική σκούπα με καλώδιο Homeland Endless

ΠΕΡΙΓΡΑΦΗ

A	Διακόπτης ON/OFF
B	Ηλεκτρικό καλώδιο
C	Σώμα
D	Φίλτρο EPA
E	Προστατευτικό φίλτρο
F	Κάδος σκόνης
G	Περιστρεφόμενη κεφαλή
H	Σωλήνας επιμήκυνσης
I	Κουμπί εξαγωγής του κάδου του σώματος
J	Βούρσα
K	Μυτερό ακροφύσιο
L	Βούρσα πολλαπλών χρήσεων
M	Ακροφύσιο σύνδεσης

- Σε περίπτωση που το μοντέλο της συσκευής σας δεν διαθέτει τα εξαρτήματα που περιγράφονται παραπάνω, αυτά τα εξαρτήματα μπορείτε να τα αποκτήσετε μεμονωμένα από τις υπηρεσίες τεχνικής συνδρομής.

ΧΡΗΣΗ ΚΑΙ ΣΥΝΤΗΡΗΣΗ:

- Μη χρησιμοποιείτε τη συσκευή χωρίς το/τα φίλτρο/α να είναι σωστά τοποθετημένα.
- Μη χρησιμοποιείτε τη συσκευή αν τα εξαρτήματά της δεν είναι σωστά συναρμολογημένα.
- Μη χρησιμοποιείτε τη συσκευή για να συλλέξετε νερό ή οποιοδήποτε άλλο υγρό.
- Μη χρησιμοποιείται τη συσκευή αν δεν λειτουργεί ο διακόπτης έναρξης/παύσης λειτουργίας.
- Χρησιμοποιείτε το/τα χερούλι/α μεταφοράς για να πιάσετε ή να μεταφέρετε τη συσκευή.
- Αυτή η συσκευή έχει σχεδιαστεί μόνο για οικιακή χρήση, όχι για επαγγελματική ή βιομηχανική χρήση.
- Διατηρήστε την παρούσα συσκευή μακριά από τα παιδιά ή/και τα άτομα με μειωμένες σωματικές, αισθητηριακές ή διανοητικές ικανότητες ή με έλλειψη εμπειρίας ή γνώσεων

- Μη σκουπίζετε σε περιοχές που περιέχουν μεταλλικά αντικείμενα όπως καρφιά και/ή βίδες.
- Μη ρουφάτε με τη σκούπα ποτέ πυρακτωμένα ή κοφτερά αντικείμενα (αποτσιγάρα, στάχτες, καρφιά...).
- Χρησιμοποιήστε τη συσκευή μόνο για στεγνό καθάρισμα.
- Μην αφήνετε ποτέ συνδεδεμένη τη συσκευή και χωρίς επιτήρηση. Έτσι θα εξοικονομήσετε επίσης ενέργεια και θα επιμηκύνετε τη ζωή της συσκευής.
- Μη χρησιμοποιείτε τη συσκευή επάνω σε μέρος του σώματος ανθρώπου ή ζώου.

ΛΕΙΤΟΥΡΓΙΑ:

- Οποιαδήποτε μη ενδεδειγμένη χρήση ή χρήση αντίθετη προς τις οδηγίες χρήσης μπορεί να εγκυμονεί κινδύνους, και ακυρώνει την εγγύηση και την ευθύνη του κατασκευαστή.

ΤΡΟΠΟΣ ΛΕΙΤΟΥΡΓΙΑΣ

ΠΑΡΑΤΗΡΗΣΕΙΣ ΠΡΙΝ ΤΗ ΧΡΗΣΗ:

- Βεβαιωθείτε ότι έχετε αφαιρέσει όλα τα υλικά συσκευασίας του προϊόντος.

ΛΕΙΤΟΥΡΓΙΑ ΑΝΑΡΡΟΦΗΣΗΣ:

- Συναρμολογήστε τον σωλήνα επιμήκυνσης και το πέλμα στην είσοδο αέρα της σκούπας (Fig 1).
- Για να αποσυνδέσετε τον σωλήνα επιμήκυνσης και το πέλμα της σκούπας, πιέστε το κουμπί, που βρίσκεται στο πίσω μέρος, για να βγει ο σωλήνας από το σώμα, και τραβήξτε προς τα έξω. (Fig.2).

ΕΙΣΑΓΩΓΗ ΕΝΟΣ ΕΞΑΡΤΗΜΑΤΟΣ ΣΤΗΝ ΛΑΒΗ ΤΗΣ ΣΥΣΚΕΥΗΣ:

- Η λαβή της συσκευής είναι σχεδιασμένη με τέτοιο τρόπο που να επιτρέπει την τοποθέτηση των ακόλουθων εξαρτημάτων: (χρησιμοποιήστε τον συνδυασμό που ταιριάζει περισσότερο στις ανάγκες σας).
- Σωλήνας επιμήκυνσης: Σχεδιασμένος έτσι ώστε να φτάνει σε απομακρυσμένες επιφάνειες και να διευκολύνει την καθαριότητα πατωμάτων.
- Πέλμα: Ειδικά σχεδιασμένο για την καθαριότητα πατωμάτων (τόσο πατωμάτων με μοκέτα, χαλί όσο και πατωμάτων σκληρής

επιφάνειας).

- Μυτερό ακροφύσιο: Ενδείκνυται για κοιλότητες και γωνίες με δύσκολη πρόσβαση.
- Βούρτσα πολλαπλών χρήσεων: Με ειδική μνεία για χρήση πολλαπλών σκοπών. Για παράδειγμα, για το καθάρισμα ενός καναπέ.
- Ακροφύσιο σύνδεσης: Χρησιμεύει για τη σύνδεση των εξαρτημάτων στο σώμα.

ΠΡΟΣΑΡΜΟΓΗ ΤΟΥ ΜΥΤΕΡΟΥ ΑΚΡΟΦΥΣΙΟΥ Η ΤΗΣ ΒΟΥΡΤΣΑΣ ΠΟΛΛΑΠΛΩΝ ΧΡΗΣΕΩΝ:

- Προσαρμόστε το ακροφύσιο σύνδεσης στο στόμιο απορρόφησης. (Fig. 3)
- Βάλτε το εξάρτημα για το μυτερό ακροφύσιο ή τη βούρτσα πολλαπλών χρήσεων στο σημείο σύνδεσης. (Fig. 4)

ΧΡΗΣΗ:

- Συνδέστε τη συσκευή στο ηλεκτρικό δίκτυο.
- Θέστε τη συσκευή σε λειτουργία, χρησιμοποιώντας το κουμπί έναρξη/παύση.

ΑΦΟΥ ΟΛΟΚΛΗΡΩΘΕΙ Η ΧΡΗΣΗ ΤΗΣ ΣΥΣΚΕΥΗΣ:

- Σταματήστε τη λειτουργία της συσκευής, χρησιμοποιώντας το κουμπί έναρξη/παύση λειτουργίας.
- Αποσυνδέστε τη συσκευή από το ρεύμα.
- Καθαρίστε τη συσκευή.

ΧΕΡΟΥΛΙΑ ΜΕΤΑΦΟΡΑΣ:

- Αυτή η συσκευή διαθέτει χερούλι στο επάνω τμήμα για να είναι πιο εύκολη και άνετη η μεταφορά της (Fig.5).

ΚΑΘΑΡΙΟΤΗΤΑ

- Αποσυνδέετε τη συσκευή από το ρεύμα και αφήστε τη να ψυχρανθεί πριν πραγματοποιήσετε οποιαδήποτε διαδικασία καθαρισμού.
- Καθαρίστε τη συσκευή με ένα υγρό πανί, βρεγμένο με μερικές σταγόνες απορρυπαντικού και μετά στεγνώστε τη.
- Μη χρησιμοποιείται διαλυτικά ούτε προϊόντα με όξινο ή αλκαλικό παράγοντα pH, όπως η χλωρίνη, ούτε λειαντικά προϊόντα για τον καθαρισμό της συσκευής.
- Μην εμβαπτίζετε ποτέ τη συσκευή σε νερό

ή άλλο υγρό, ούτε να τη βάζετε κάτω από τη βρύση.

ΑΔΕΙΑΣΜΑ ΚΑΔΟΥ ΣΚΟΝΗΣ:

- Αδειάστε τον κάδο σκόνης όταν φαίνεται από τα διάφανα τοιχώματά του ότι είναι γεμάτος ή όταν μειώνεται σημαντικά η ισχύς απορρόφησης της συσκευής.
- Αφαιρέστε τον κάδο σκόνης από τη συσκευή. (Fig.6).
- Αφαιρέστε τα φίλτρα από τον κάδο και αδειάστε το περιεχόμενο του κουβά σκόνης σε έναν κατάλληλο κάδο απορριμμάτων. (Fig. 7)
- Ελέγξτε την κατάσταση του φίλτρου του κάδου.
- Συναρμολογήστε και πάλι τα φίλτρα και τον κάδο.

ΑΛΛΑΓΗ ΤΩΝ ΦΙΛΤΡΩΝ:

- Φίλτρο κάδου, προτείνεται η περιοδική εξέταση της κατάστασης του φίλτρου, το φίλτρο πρέπει να καθαρίζεται / αντικαθίσταται μετά από 50 ώρες χρήσης

ΓΙΑ ΤΗΝ ΑΦΑΙΡΕΣΗ ΤΟΥ ΦΙΛΤΡΟΥ:

- Αφαιρέστε τον κάδο σκόνης από τη συσκευή. (Fig.6).
- Αφαιρέστε τα φίλτρα από τον κάδο σκόνης. (Fig.7).
- Για να μοντάρετε το φίλτρο κάντε τις αντίθετες κινήσεις από αυτές που σας εξηγήσαμε προηγουμένως.

ΑΝΑΛΩΣΙΜΑ

- Στους εγκεκριμένους διανομείς και καταστήματα μπορείτε να αγοράσετε αναλώσιμα (όπως φίλτρα, ...) για το μοντέλο της συσκευής σας.
- Χρησιμοποιείτε πάντα αυθεντικά αναλώσιμα, που έχουν σχεδιαστεί ειδικά για τη συσκευή σας.
- Μπορείτε να βρείτε αυτού του είδους το αναλώσιμο σε εξειδικευμένα καταστήματα.

ΠΡΟΒΛΗΜΑΤΑ ΚΑΙ ΕΠΙΣΚΕΥΕΣ

- Σε περίπτωση βλάβης, μεταφέρετε τη συσκευή σε εξουσιοδοτημένο κατάστημα τεχνικής εξυπηρέτησης πελατών. Μην προσπαθήσετε να την αποσυναρμολογήσετε ή να την επισκευάσετε γιατί μπορεί να εκτεθείτε σε κίνδυνο.

Για τις εκδόχές ΕΕ της συσκευής και/ή εφόσον ισχύουν τα παρακάτω στη χώρα σας: Οικολογία και ανακυκλωσιμότητα του προϊόντος

- Τα υλικά συσκευασίας αυτής της συσκευής, συμμετέχουν σε πρόγραμμα αποκομιδής, ταξινόμησης και ανακύκλωση τους. Αν θέλετε να απαλλαγείτε από αυτά τα υλικά, μπορείτε να χρησιμοποιήσετε τους δημόσιους κάδους που ενδείκνυνται για κάθε είδος υλικού.
- Το προϊόν δεν περιέχει συγκεντρώσεις ουσιών που μπορούν να θεωρηθούν επιζήμιες για το περιβάλλον.
-  Αυτό το σύμβολο σημαίνει ότι εάν θέλετε να απαλλαγείτε από το προϊόν, όταν έχει ολοκληρωθεί ο κύκλος ζωής του, οφείλετε να το εναποθέσετε, με τα κατάλληλα μέσα, στα χέρια ενός διαχειριστή αποβλήτων, εγκεκριμένου για την επιλεκτική συλλογή αποβλήτων ειδών ηλεκτρικού και ηλεκτρονικού εξοπλισμού (ΑΗΗΕ).
- Το παρόν προϊόν συμμορφώνεται με την οδηγία 2014/35/EC χαμηλής τάσης, με την οδηγία 2014/30/EC για την ηλεκτρομαγνητική συμβατότητα, με την οδηγία 2011/65/EU για τον περιορισμό της χρήσης ορισμένων επικίνδυνων ουσιών σε ηλεκτρικό και ηλεκτρονικό εξοπλισμό και με την οδηγία 2009/125/EC για τις απαιτήσεις οικολογικού σχεδιασμού όσον αφορά τα συνδεόμενα με την ενέργεια προϊόντα.

GWARANCJA I SERWIS TECHNICZNY

- Ten produkt jest uznawany i chroniony prawną gwarancją zgodnie z obowiązującymi przepisami. W celu wyegzekwowania swoich praw lub interesów, należy udać się do dowolnego z naszych oficjalnych usług pomocy technicznej.
- Można również poprosić o informacje, kontaktując się z nami (patrz ostatnia strona instrukcji).

РУССКИЙ

Проводной вертикальный пылесос Homeland Endless

ОПИСАНИЕ

A	Переключатель ON/OFF
B	Кабель электропитания
C	Основной корпус
D	Фильтр EPA
E	Держатель фильтра
F	Пылесборник
G	Шарнирная головка
H	Удлинительная трубка
I	Кнопка отсоединения трубки
J	Щетка для пола
K	Щелевая насадка
L	Многофункциональная щетка
M	Соединительная трубка

- Если в комплекте с вашей моделью не поставляются нужные вам насадки, их можно приобрести отдельно через службу технической поддержки.

ИСПОЛЬЗОВАНИЕ И УХОД

- Не эксплуатируйте прибор с неправильно установленным фильтром.
- Не допускается эксплуатировать прибор, если насадки не установлены должным образом.
- Не используйте прибор для того, чтобы собрать воду или другую жидкость.
- Не допускается эксплуатировать электроприбор с неисправным выключателем питания.
- Для перемещения или удержания электроприбора используйте его ручку.
- Этот прибор предназначен только для домашнего, а не профессионального или промышленного использования.
- Храните этот прибор вне досягаемости от детей и/или лиц с ограниченными физическими, сенсорными или умственными возможностями, или же тех, кто не знаком с правилами его

использования.

- Не собирайте пылесосом металлические предметы, такие как гвозди или винты.
- Ни в коем случае не собирайте горячие или острые предметы, например окурки, пепел, гвозди и т. д.
- Используйте прибор только для сухой чистки.
- Не оставляйте включенный электроприбор без присмотра. Это сохранит электроэнергию и продлит срок его службы.
- Не прикасайтесь рабочей поверхностью утюга к телу или к животным.

СЕРВИСНОЕ ОБСЛУЖИВАНИЕ:

- Ремонтировать прибор разрешается только квалифицированным специалистам с использованием только оригинальных запасных частей.
- Любое неправильное использование или несоблюдение инструкций автоматически приводит к аннулированию гарантии и снятию ответственности производителя.

ИНСТРУКЦИЯ ПО ЭКСПЛУАТАЦИИ

ПЕРЕД ИСПОЛЬЗОВАНИЕМ:

- Убедитесь в том, что вы полностью распаковали прибор.

УБОРКА ПЫЛЕСОСОМ:

- Вставьте удлинительную трубку и щетку для пола в пылесос. (Fig.1).
- Для того, чтобы отсоединить удлинительную трубку от пылесоса, нажмите кнопку для отсоединения трубки от основного корпуса, расположенную на задней стороне, и выньте трубку. (Fig.2).

УСТАНОВКА НАСАДОК И ПРИНАДЛЕЖНОСТЕЙ:

- Ручка прибора спроектирована таким образом, что позволяет установку следующих принадлежностей (используйте ту комбинацию, которая наилучшим образом соответствует вашим требованиям):
- Удлинительная трубка: предназначена

для обеспечения доступа к поверхностям, которые находятся вне досягаемости, делая уборку пола удобной.

- Щетка для пола: специально разработана для очистки полов (подходит для ковров, ковров, а также твердых полов),
- Щелевая насадка: предназначена для вытягивания пыли из щелей и труднодоступных мест.
- Универсальная щетка: специально разработана для многоцелевого использования. Например, для очистки диванов.
- Соединительная трубка: соединяет насадки и основной корпус.

УСТАНОВКА НАСАДОК:

- Вставьте соединительную трубку в отверстие пылесоса. (Fig. 3)
- Присоедините насадки (щелевую насадку или многоцелевую щетку) к соединительной трубке. (Fig. 4)

ИСПОЛЬЗОВАНИЕ:

- Подключите прибор к сети.
- включите прибор с помощью выключателя;

ПОСЛЕ ИСПОЛЬЗОВАНИЯ:

- Выключите прибор с помощью кнопки on/off.
- Отключите прибор от сети.
- Очистите прибор.

РУЧКА(И) ДЛЯ ПЕРЕНОСКИ:

- В верхней части прибора располагается ручка для его транспортировки (Fig.5).

ОЧИСТКА

- Отсоедините прибор от сети после использования, чтобы он остыл перед очисткой.
- Очистите прибор, используя влажную ткань и несколько капель чистой жидкости, и вытрите его насухо.
- Не допускается использовать растворители или продукты на основе кислоты или с высоким уровнем pH, например, отбеливатель, а также абразивные чистящие вещества.

- Не помещайте электроприбор в воду или иную жидкость, а также под струю воды.

ОЧИСТКА ПЫЛЕСБОРНИКА

- Опустошайте пылесборник всякий раз, когда он полон (вы можете видеть это через прозрачные окошки), или когда мощность пылесоса заметно снижается.
- Отсоедините пылесборник от прибора (Fig.6).
- Извлеките фильтры из пылесборника и опорожните их содержимое в предназначенную для отходов емкость. (Fig 7)
- Проверьте состояние фильтра пылесборника.

- Установите фильтры и пылесборник на место.

ЗАМЕНА ФИЛЬТРОВ:

- Воздушный фильтр рекомендуется менять не реже одного раза в год или каждые 50 часов использования прибора.

ЧТОБЫ СНЯТЬ ФИЛЬТР:

- Отсоедините пылесборник от прибора (Fig.6).
- Извлеките фильтры из пылесборника (Fig.7).
- Установите фильтры и пылесборник на место.

РАСХОДНЫЕ ЧАСТИ

- расходные части (например фильтры и др.) для вашей модели можно заказывать у дистрибьюторов и уполномоченных представителей.
- Обязательно используйте оригинальные расходные части, специально предназначенные для вашей модели.
- Эти расходные части доступны в специализированных магазинах.

НЕИСПРАВНОСТИ И РЕМОНТ

- В случае неисправности отнесите электроприбор в сервисный центр. Не пытайтесь самостоятельно ремонтировать электроприбор — это может быть опасно.

Для изделий в версии ЕС и/или, если этого требует законодательство в вашей стране: Экология и вторичное использование

- Материалы упаковки прибора принимаются системой сбора и сортировки материалов для вторичного их использования. Для утилизации используйте бытовые контейнеры для каждого типа мусора.

- В изделии нет веществ в концентрациях, которые считаются вредными для окружающей среды.



Этот значок означает, что после окончания срока службы для утилизации электроприбора отнесите его в пункт сбора электрических и электронных отходов (WEEE).

- Этот прибор выполнен в соответствии с Директивой по низковольтному оборудованию 2014/35/ЕС, Директивой по электромагнитной совместимости 2014/30/ЕС, Директивой 2011/65/ЕU, ограничивающей использование некоторых опасных веществ в электрическом и электронном оборудовании, а также Директивой 2009/125/ЕС по экологическим требованиям к изделиям, потребляющим энергию.

ГАРАНТИЯ И ТЕХНИЧЕСКАЯ ПОДДЕРЖКА

- Этот продукт защищен юридической гарантией в соответствии с действующим законодательством. Чтобы обеспечить соблюдение ваших прав или интересов, вы должны обратиться в любую из наших официальных служб по технической поддержке клиентов. Вы также можете запросить соответствующую информацию, связавшись с нами (см. последнюю страницу руководства).

Română

Aspirator vertical cu fir Homeland Endless

DESCRIERE

A	Înterupător ON/OFF
B	Cablu de alimentare
C	Corpul principal
D	Filtru EPA
E	Protecție filtru
F	Rezervor de praf
G	Cap rabatabil
H	Tub extensibil
I	Buton de deconectare tub
J	Perie pentru podele
K	Lance
L	Perie multifuncțională
M	Țeavă conector

- Dacă modelul aparatului dvs. nu conține accesoriile descrise mai sus, acestea pot fi achiziționate și separat de la Service-ul de Asistență Tehnică.

UTILIZARE ȘI ÎNGRIJIRE:

- Nu utilizați aparatul fără filtrul (filtrele) acestuia poziționate corect.
- Nu utilizați aparatul dacă accesoriile acestuia nu sunt montate corespunzător.
- Nu utilizați aparatul pentru a aduna apă sau orice alt lichid.
- Nu utilizați aparatul dacă comutatorul pornit/oprit nu funcționează.
- Utilizați mânerul/mânerele aparatului pentru a-l apuca sau deplasa.
- Acest aparat este destinat exclusiv uzului casnic, nu profesional sau industrial.
- Depozitați aparatul într-un loc care să nu fie la îndemâna copiilor și/sau a persoanelor cu capacități fizice, senzoriale sau mentale reduse, ori care nu au experiența sau cunoștințele necesare.
- Nu utilizați în zone în care există obiecte metalice, cum ar cuie și/sau șuruburi.
- Nu aspirați niciodată obiecte incandescente sau ascuțite (mucuri de țigară, cenușă, cuie etc.).

- Utilizați aparatul numai pentru efectuarea sarcinilor în zone uscate.
- Nu lăsați niciodată aparatul conectat și nesupravegheat dacă nu este utilizat. Astfel se economisește energie și se prelungește durata de viață a aparatului.
- Nu utilizați aparatul pe vreo porțiune a corpului unei persoane sau unui animal.

SERVICE:

- Asigurați-vă că lucrările de întreținere ale aparatului sunt efectuate doar de personal calificat și că sunt utilizate doar piese de schimb și accesorii originale pentru înlocuirea pieselor/accesoriilor existente.
- Orice utilizare necorespunzătoare sau nerespectare a instrucțiunilor determină garanția și responsabilitățile producătorului să devină nule și neavenite.

INSTRUCȚIUNI DE UTILIZARE

ÎNAINTE DE UTILIZARE:

- Asigurați-vă că ați îndepărtat toate ambalajele produsului.

FUNCȚIE DE ASPIRARE:

- Potriviiți tubul extensibil și peria pentru podea la aspirator. (Fig. 1).
- Pentru a deconecta tubul extensibil de la aspirator, apăsați butonul pentru a deconecta tubul de la corpul principal unde se află situat în partea din spate și trageți tubul extensibil. (Fig. 2).

INTRODUCEREA UNUI ACCESORIU ÎN MÂNERUL APARATULUI:

- Mânerul aparatului este proiectat în așa fel încât să permită introducerea următoarelor accesorii (utilizați combinația care se potrivește cel mai bine cu cerințele dvs.):
- Tub extensibil: proiectat pentru a oferi acces la suprafețe care nu sunt la îndemână și a face curățarea podelei mai confortabilă.
- Perie de podea: special proiectată pentru curățarea podelelor (atât covoare cât și mochetă și podele dure),
- Lance: special proiectată pentru a intra în zone înguste și colțuri dificile.
- Perie multi-funcționare: special proiectată pentru utilizarea multi-funcțională. De exemplu, pentru a curăța o canapea.

- Țeavă conector: conectați accesoriile și unitatea principală.

INTRODUCEREA ACCESORIILOR:

- Introduceți țeava conector în orificiul aspiratorului. (Fig.3)
- Introduceți accesoriile (lance și peria multifuncțională) în țeava conductorului. (Fig. 4)

UTILIZARE:

- Conectați aparatul la rețeaua de alimentare.
- Porniți aparatul, utilizând butonul de pornire/oprire.

DUPĂ CE AȚI TERMINAT DE UTILIZAT APARATUL:

- Opriți aparatul cu ajutorul butonului on/off.
- Deconectați aparatul de la rețeaua de alimentare.
- Curățați aparatul.

MÂNER/E PENTRU TRANSPORT:

- Acest aparat are un mâner pe partea superioară a corpului, ceea ce facilitează transportul confortabil (Fig. 5).

CURĂȚARE

- Deconectați aparatul de la sursa de alimentare și lăsați-l să se răcească înainte de a-l curăța.
- Curățați aparatul cu o cârpă umedă și câteva picături de detergent lichid, apoi uscați-l.
- Nu utilizați solvenți sau produse cu pH acid sau bazic, precum înălbitori sau produse abrazive, pentru curățarea aparatului.
- Nu scufundați niciodată aparatul în apă sau în orice alt lichid și nu lăsați apa să curgă pe acesta.

GOLIREA CUTIEI DE PRAF

- Goliți cutia de praf atunci când aceasta este plină (observarea facilitată de ferestrele transparente) sau atunci când forța de aspirare este redusă în mod semnificativ.
- Deconectați cutia de praf de la aparat (Fig. 6).
- Scoateți filtrele de la cutia de praf și goliți conținutul în recipientul adecvat pentru eliminarea deșeurilor. (Fig7)
- Verificați starea filtrului cutiei de praf.
- Reasamblați filtrele și cutia de praf.

SCHIMBAREA FILTRELOR:

- Se recomandă schimbarea filtrului pentru pătrunderea aerului de cel puțin o dată pe an sau la fiecare 50 de ore de utilizare a aparatului.

PENTRU A SCOATE FILTRELE:

- Deconectați cutia de praf de la aparat (Fig. 6).
- Scoateți filtrele de la cutia de praf (Fig. 7).
- Reasamblați filtrele și cutia de praf.

CONSUMABILE

- Consumabilele pot fi achiziționate de la distribuitori și întreprinderi autorizate (cum ar fi filtrele etc...) pentru modelul aparatului dvs.
- Utilizați întotdeauna componente originale, special proiectate pentru modelul aparatului dvs.
- Aceste consumabile sunt disponibile în magazinele de specialitate.

ANOMALII ȘI REPARAȚII

- Duceți aparatul la un service de asistență tehnică autorizat, dacă produsul este deteriorat sau apar alte probleme. Nu încercați să demontați sau să reparați singur aparatul, deoarece poate fi periculos.

Pentru versiunile UE ale produsului și/sau în cazul în care este obligatoriu în țară dvs.: Ecologie și reciclarea produsului

- Materialele din care este alcătuit ambalajul acestui produs sunt incluse într-un sistem de colectare, clasificare și reciclare. Dacă doriți să le eliminați, utilizați pubelele publice corespunzătoare fiecărui tip de material.
- Produsul nu conține substanțe în concentrații care ar putea fi considerate dăunătoare pentru mediu.

-  Acest simbol înseamnă că, în cazul în care doriți să aruncați aparatul la încheierea duratei de funcționare, trebuie să îl duceți la un centru de colectare a deșeurilor autorizat, pentru colectarea selectivă a Deșeurilor provenite de la Echipamente Electrice și Electronice (DEEE).

- Acest aparat respectă Directiva 2014/35/EC privind tensiunea joasă, Directiva 2014/30/EC privind compatibilitatea electromagnetică, Directiva 2011/65/EU privind restricțiile de

utilizare ale anumitor substanțe periculoase în echipamente electrice și electronice și Directiva 2009/125/EC privind cerințele de proiectare ecologică a produselor cu impact energetic.

GARANȚIE ȘI ASISTENȚĂ TEHNICĂ

- Acest produs beneficiază de recunoașterea și protecția garanției legale în conformitate cu legislația în vigoare. Pentru a vă exercita drepturile sau interesele, trebuie să vă adresați unuia dintre service-urile noastre oficiale de asistență tehnică.
- De asemenea, puteți solicita informații conexe, contactând-ne (consultați ultima pagină a manualului).

БЪЛГАРСКИ

ПРАХОСМУКАЧКА-МЕТЛА С КАБЕЛ Homeland Endless

ОПИСАНИЕ

A	Бутон ON/OFF
B	Електрически кабел
C	Тяло
D	Филтър ЕРА
E	Защитен филтър
F	Контейнер за праха
G	Въртелива глава
H	Телескопична удължаваща тръба
I	Бутон за изтласкване на тръбата от корпуса
J	Четка
K	Накрайник с остър край
L	Многофункционална четка
M	Свързващ накрайник

- В случай, че моделът уред, с който разполагате не притежава гореописаните приставки, можете да ги придобиете отделно в сервизите за техническо обслужване.

УПОТРЕБА И ПОДДРЪЖКА:

- Не използвайте уреда, докато не се уверите, че филтъра/филтрите са поставени правилно.
- Не използвайте уреда при неправилно поставени приставки и филтри.
- Не използвайте уреда за събирането на вода или каквато и да е друга течност.
- Не използвайте уреда при повреден блок за "вкл./изкл".
- За да хванете или пренесете уреда, моля използвайте ръкохватките.
- Този уред е предназначен единствено за битови нужди, не за професионална нито промишлена употреба.
- Съхранявайте уреда далеч от досега на деца и/или хора с намалени физически, сензорни или умствени възможности, или такива без опит и познания за боравене с него.

- Не използвайте върху места, съдържащи метални предмети като гвоздеи и/или болтове.

- В никакъв случай не всмуквайте с аспиратора горящи или остри предмети (угарки, пепел, пирони и др.).

- Използвайте уреда само при работа на сухо.

- В никакъв случай не оставяйте включения уред без наблюдение. По този начин ще спестите енергия, а също и ще удължите живота на ел.уреда.

- Не използвайте уреда върху каквато и да е част от тялото на човек или животно.

СЕРВИЗНО ОБСЛУЖВАНЕ:

- Неправилното използване на уреда или неспазването на указанията за работа е опасно, анулира гаранцията и освобождава производителя от отговорност.

НАЧИН НА УПОТРЕБА

ЗАБЕЛЕЖКИ ПРЕДИ УПОТРЕБА:

- Уверете се, че изцяло сте отстранили опаковката на уреда.

ФУНКЦИЯ ЗАСМУКВАНЕ:

- Свържете удължаващата тръба и обувката към въздушния вход на прахосмукачката (Fig.1).

- За изваждане на удължаващата тръбата натиснете бутона, за да извадите тръбата от корпуса. Намира се в задната част. Издърпайте със сила. (Fig.2).

МОНТИРАНЕ НА ПРИСТАВКА КЪМ РЪКОХВАТКАТА НА УРЕДА:

- Ръкохватката на уреда позволява закрепването на следните приставки: (използвайте комбинацията, която най-добре отговаря на Вашите нужди):

- Телескопична удължаваща тръба: Замислени са с оглед на това, да може да бъдат достигнати далечни повърхности и да направи удобно почистването на подовите.

- Накрайник: Накрайникът е създаден за почистване на подове както покрити с мокет, килими, така и твърди подове.

- Накрайник с остър край: Специално предназначен за събиране на прах от тесни

места и труднодостъпни ъгли.

- Многофункционална четка: Уредът е особено подходящ за многостранна употреба. Например, при почистването на дивани.
- Конектор: Служи за свързване на приставките към корпуса.

ВКАРВАНЕ НА НАКРАЙНИКА С ОСТЪР КРАЙ ИЛИ НА МНОГОФУНКЦИОНАЛНАТА ЧЕТКА.

- Вкарайте конектора в отвора за всмукване на прахосмукачката. (Fig. 3)
- Вкарайте приставката „копиевиден крайник“ или „многофункционална четка“ към конектора (Fig. 4)

УПОТРЕБА:

- Включете уреда в електрическата мрежа.
- Включете уреда чрез прекъсвача за включване/изключване.

СЛЕД ПРИКЛЮЧВАНЕ НА РАБОТАТА С УРЕДА:

- Спрете уреда чрез бутона за включване/изключване.
- Изключете уреда от електрическата мрежа.
- Почистете уреда.

РЪКОХВАТКА/И ЗА ПРЕНАСЯНЕ:

- Този уред е снабден с ръкохватка в горната си част за лесното му и удобно пренасяне (Fig.5).

ПОЧИСТВАНЕ

- Преди почистване изключете уреда от захранващата мрежа и го оставете да изстине.
- Почистете уреда с влажна кърпа, напоена с няколко капки миеш препарат, след което го подсушете.
- За почистването на уреда не използвайте разтворители и препарати с киселинен или основен pH фактор, като например белина и абразивни продукти.
- Не потапяйте уреда във вода или друга течност, и не го поставяйте под течаща вода.

ИЗПРАЗВАНЕ НА ПРАХОХРАНИЛИЩЕТО:

- Изпразнете прахохранилището, когато видите през прозрачното прозорче, че е пълно или пък ако забележите, че смукателната сила е намаляла.
- Отделете прахохранилището от уреда. (Fig.6).
- Извадете филтрите от прахохранилището изсипете съдържанието на прахохранилището в подходящ контейнер за смет. (Fig. 7)
- Проверете състоянието на филтъра на прахохранилището.
- Отново поставете филтрите и прахохранилището.

СМЯНА НА ФИЛТРИ:

- За смята на филтъра на мотора се препоръчва периодически да се проверява състоянието на филтъра. Той следва да се подменя на всеки 50 работни часа.

ЗА ИЗВАЖДАНЕ НА ФИЛТРИТЕ:

- Отделете резервоара за прах от уреда. (Fig.6).
- Извадете филтрите от прахохранилището. (Fig.7).
- За да поставите филтъра, следвайте обратния ред на обяснения в предишния раздел.

КОНСУМАТИВИ

- Във фирмените и лицензираните магазини могат да се закупят консумативите (като; филтри, ...) за Вашия модел аспиратор.
- Използвайте винаги оригинални консумативи, специално предназначени за Вашия модел уред.
- Можете да закупите този вид консумативи в специализирани магазини.

НЕИЗПРАВНОСТИ И РЕМОНТ

- В случай на неизправност моля отнесете уреда в оторизиран сервис за техническо обслужване. Моля не се опитвайте да разглобявате уреда или пък да го поправяте - това е опасно.

ЗА РАЗНОВИДНОСТИТЕ ЕУ НА ТОВА ИЗДЕЛИЕ И/ИЛИ В СЛУЧАЯ, ПРИЛОЖИМ ЗА ВАШАТА СТРАНА:

ОПАЗВАНЕ НА ОКОЛНАТА СРЕДА И РЕЦИКЛИРАНЕ НА ИЗДЕЛИЕТО

- Материалите, от които изработена опаковката на този електроуред са включени в система за тяхното събиране, класифициране и рециклиране. Ако желаете да се освободите от тях, използвайте обществените контейнери, пригодени за всеки отделен вид материал.
- В изделието отсъстват концентрации на вещества, които могат да бъдат определени като вредни за околната среда.
-  Този символ означава, че ако желаете да се освободите от продукта след изтичане на полезния му живот следва да го предадете по надлежния ред на лицензирано за управление на отпадъци лице, за изборително събиране на отпадъци от електрически и електронни уреди (RAEE).
- Настоящият уред изпълнява Директива 2014/35/ЕС за ниски напрежения, Директива 2014/30/ЕС за електромагнитно съответствие и с Директива 2011/65/EU за ограниченията при употреба на някои определени опасни вещества в електрически и електронни апарати и с Директива 2009/125/ЕС за изискванията за екологичен дизайн, приложими към изделия, свързани с енергия.

ГАРАНЦИЯ И ТЕХНИЧЕСКИ СЕРВИЗ

- Настоящият продукт има законна гаранция, в съответствие с действащото законодателство. За да упражните правата си на потребител следва да се насочите към някой от нашите оторизирани сервиси.
- Също така, можете да потърсите информация, свързвайки се с нас (вижте на последната страница на наръчника).

Español

GARANTÍA Y ASISTENCIA TÉCNICA

Este producto goza del reconocimiento y protección de la garantía legal de conformidad con la legislación vigente. Para hacer valer sus derechos o intereses debe acudir a cualquiera de nuestros servicios de asistencia técnica oficiales.

Podrá encontrar el más cercano accediendo al siguiente enlace web: <http://taurus-home.com/>

También puede solicitar información relacionada poniéndose en contacto con nosotros por el teléfono que aparece al final de este manual.

Puede descargar este manual de instrucciones y sus actualizaciones en <http://taurus-home.com>

Català

GARANTIA I ASSISTÈNCIA TÈCNICA

Aquest producte gaudeix del reconeixement i protecció de la garantia legal de conformitat amb la legislació vigent. Per fer valer els seus drets o interessos ha d'acudir a qualsevol dels nostres serveis d'assistència tècnica oficials.

Podrà trobar el més proper accedint al següent enllaç web: <http://taurus-home.com/>

També pot demanar informació relacionada posant-se en contacte amb nosaltres al telèfon que apareix al final d'aquest manual.

Podeu descarregar aquest manual d'instruccions i les seves actualitzacions a <http://taurus-home.com>

English

WARRANTY AND TECHNICAL ASSISTANCE

This product enjoys the recognition and protection of the legal guarantee in accordance with current legislation. To enforce your rights or interests you must go to any of our official technical assistance services.

You can find the closest one by accessing the following web link: <http://taurus-home.com/>

You can also request related information by contacting us.

You can download this instruction manual and its updates at <http://taurus-home.com/>

Français

GARANTIE ET ASSISTANCE TECHNIQUE

Ce produit est reconnu et protégé par la garantie établie conformément à la législation en vigueur. Pour faire valoir vos droits ou intérêts, vous devez vous adresser à l'un de nos services d'assistance technique agréés.

Pour savoir lequel est le plus proche, vous pouvez accéder au lien suivant : <http://taurus-home.com/>

Vous pouvez aussi nous contacter pour toute information.

Vous pouvez télécharger ce manuel d'instructions et ses mises à jour sur <http://taurus-home.com/>

Deutsch

GARANTIE UND TECHNISCHER SERVICE

Dieses Produkt ist von der gesetzlichen Garantie gemäss der geltenden Gesetzgebung geschützt. Um Ihre Rechte und Interessen geltend zu machen, müssen Sie eines unserer offiziellen Servicezentren aufsuchen.

Über folgenden Link finden Sie ein Servicezentrum in Ihrer Nähe: <http://taurus-home.com/>

Sie können auch Informationen anfordern, indem Sie sich mit uns in Verbindung setzen.

Sie können dieses Benutzerhandbuch und seine Aktualisierungen unter <http://taurus-home.com/>

Italiano

GARAZIA E ASSISTENZA TECNICA

Questo prodotto possiede il riconoscimento e la protezione della garanzia legale di conformità con la legislazione vigente. Per far valere i suoi diritti o interessi, dovrà rivolgersi a uno qualsiasi dei nostri servizi ufficiali di assistenza tecnica.

Può trovare il più vicino cliccando sul seguente link: <http://taurus-home.com/>

Inoltre, può richiedere informazioni mettendosi in contatto con noi.

Può scaricare questo manuale di istruzioni e i suoi aggiornamenti da <http://taurus-home.com/>

Português

GARANTIA E ASSISTÊNCIA TÉCNICA

Este produto goza do reconhecimento e proteção da garantia legal em conformidade com a legislação em vigor. Para fazer valer os seus direitos ou interesses, deve recorrer sempre aos nossos serviços oficiais de assistência técnica.

Poderá encontrar o mais próximo de si através do seguinte website: <http://taurus-home.com/>

Também pode solicitar informações relacionadas, pondo-se em contacto connosco.

Pode fazer o download deste manual de instruções e suas atualizações em <http://taurus-home.com/>

Nederlands

GARANTIE EN TECHNISCHE ONDERSTEUNING

Dit product valt onder de legale garantievoorwaarden zoals bepaald in de actuele wetgeving. Om een beroep te doen op uw rechten of aanspraken kunt u contact opnemen met onze officiële technische service.

U kunt de dichtstbijzijnde technische service vinden op de website: <http://taurus-home.com/>

Voor verdere informatie kunt u ook contact met ons opnemen.

U kunt deze gebruiksaanwijzing en eventuele actualiseringen ervan downloaden via <http://taurus-home.com/>

Polski

GWARANCJA I SERWIS TECHNICZNY

Ten produkt jest uznawany i chroniony prawną gwarancją zgodnie z obowiązującymi przepisami. W celu wyegzekwowania swoich praw lub interesów, należy udać się do dowolnego z naszych oficjalnych usług pomocy technicznej.

Najbliższy punkt można znaleźć, korzystając z poniższego linku: <http://taurus-home.com/>

Można również poprosić o informacje, kontaktując się z nami.

Można też pobrać niniejszą instrukcję obsługi i jej aktualizacje na <http://taurus-home.com/>

Ελληνικά

ΕΓΓΥΣΗ ΚΑΙ ΤΕΧΝΙΚΗ ΥΠΟΣΤΗΡΙΞΗ

Το παρόν προϊόν αναγνωρίζεται και προστατεύεται από τη νόμιμη εγγύηση συμμόρφωσης προς την ισχύουσα νομοθεσία. Για να διεκδικήσετε τα δικαιώματά ή συμφέροντά σας πρέπει να απευθυνθείτε σε οποιοδήποτε από τα επίσημα γραφεία μας τεχνικής υποστήριξης.

Για να βρείτε το πιο κοντινό σε εσάς, ανατρέξτε στην ιστοσελίδα: <http://taurus-home.com/>
Μπορείτε επίσης να ζητήσετε πληροφορίες, επικοινωνώντας μαζί μας.

Μπορείτε να «κατεβάσετε» από το διαδίκτυο το παρόν εγχειρίδιο οδηγιών και τις σχετικές ενημερώσεις του στο <http://taurus-home.com/>

Русский

ГАРАНТИЯ И ТЕХНИЧЕСКАЯ ПОДДЕРЖКА

Этот продукт защищен юридической гарантией в соответствии с действующим законодательством. Чтобы обеспечить соблюдение ваших прав или интересов, вы должны обратиться в любую из наших официальных служб по технической поддержке клиентов.

Вы можете найти ближайшие из центров, пройдя по следующей веб-ссылке: <http://taurus-home.com/>

Вы также можете запросить соответствующую информацию, связавшись с нами (см. последнюю страницу руководства).

Вы можете скачать это руководство и обновления к нему по адресу <http://taurus-home.com/>

Română

GARANȚIE ȘI ASISTENȚĂ TEHNICĂ

Acest produs beneficiază de recunoașterea și protecția garanției legale în conformitate cu legislația în vigoare. Pentru a vă exercita drepturile sau interesele, trebuie să vă adresați unuia dintre serviciile noastre oficiale de asistență tehnică.

Puteți găsi cel mai apropiat serviciu de asistență tehnică accesând următorul link web: <http://taurus-home.com/>

De asemenea, puteți solicita informații conexe, contactând-ne (consultați ultima pagină a manualului).

Puteți descărca acest manual de instrucțiuni și actualizările sale la <http://taurus-home.com/>

Български ГАРАНЦИЯ И ТЕХНИЧЕСКА ПОМОЩ

Настоящият продукт има законна гаранция, в съответствие с действащото законодателство. За да упражните правата си на потребител следва да се насочите към някой от нашите оторизирани сервиси.

Най-близкия до Вас сервиз можете да откриете на следния линк: <http://taurus-home.com/>

Също така, можете да потърсите информация, свързвайки се с нас (вижте на последната страница на наръчника).

Наръчника с указания и неговите осъвременявания можете да свалите на следния <http://taurus-home.com/>

العربية

الضمان والمساعدة التقنية

يحظى هذا المنتج بالاعتراف والحماية من الضمان القانوني وفقاً للتشريعات النافذة. لطلب حقوقك أو مصالحك يجب عليك مراجعة أي

مركز من مراكزنا لخدمات المساعدة التقنية الرسمية.

يمكنك العثور على الأقرب عن طريق الدخول إلى رابط

الموقع التال:

<http://taurus-home.com> (حسب العلامة التجارية)

كما يمكنك طلب المعلومات ذات الصلة عن طريق الاتصال بنا عبر الهاتف.

ويمكنك تحميل دليل التعليمات هذا وتحديثاته على الموقع

<http://taurus-home.com>

COUNTRY	ADDRESS	PHONE
Algeria	Zone d'Activite, N° 62, Constantine	213770777756
Argentina	Av. del Libertador 1298,(B1638BEY), Vicente López (Pcia. Buenos Aires)	541153685223
Belgium	Mariëndonkstraat 5, 5154 EG, Elshout	31620401500
Benin	359 Av. Steinmetz, 1930, Cotonou	0299-21313798
Bulgaria	265,Okolovrasten Pat, Mladost 4, 1766, Sofia	35929211120 / 35929211193
Burkina Faso	Avenue Bassawarga, 01 BP915, Ouagadougou	226 25301038
Congo (Republic of)	98 Blvd General Charles de Gaulle, Pointe Noire	242066776656
Cyprus	20, Bethlehem Str. / P.O.Box 20430, 2033, Strovolos	35722711300
Czech Republic	Milady Horakove 357/4, 568 02, Svitavy	420 461 540 130
Democratic Republic of the Congo	AV. Pont Canale N° 3440, Kinshasa	00243-991223232
Equatorial Guinea	SN Av Patricio Lumumba y C/ Jesus B, Bata	00240 333 082958 / 00240 333 082453
Equatorial Guinea	Calle de las Naciones Unidas, PO box 762, Malabo	240333082958 / 240333082453
España	Avda Barcelona, S/N, 25790 Oliana (Lleida) atencioncliente@taurus.es	902 118 050
Ethiopia	Lideta Sub City Kebele 10 H.NO 124, Addis Ababa	+251 11 5518300
France	Za les bas musats 18, 89100, Malay-le-Grand	03 86 83 90 90
Gabon	BP 574, Port-Gentil Centre-ville	24101552689 / 24101560698
Ghana	Ederick Place, Accra-Ghana	302682448 / 302682404

Gibraltar	11 Horse Barrack Lane, 54000, Gibraltar	00350 200 75397 / 00350 200 41023
Greece	Sapfous 7-9, 10553, Athens	+30 21 0373 7000
Guinea	BP 206, GN, Conakry	(224) 622204545
Hong Kong	Unit H,13/F., World Tech Centre, Hong kong	(852) 2448 0116 / 9197 3519
Hungary	Késmárk utca 11-13, 1158, Budapest	+36 1 370 4519
India	C-175, Sector-63, Noida, Gautam Budh Nagar - 201301, Delhi	(+91) 120 4016200
Ivory Coast	01 Rue Des Carrossiers-Zone 3, B.P 3747, Abidjan 01 (RCI)	22521251820 / 225 21 353494
Jordan	28 Basman St Down town, Amman	+962 6 46 222 68
Kuwait	P.O. BOX 3379 Hawally, 32034, Hawally	+965 2200 1010
Lebanon	Damascus Highway; Sciale Building, Jamhour	9615922963
Luxembourg	Mariëndonkstraat 5, 5154 EG, Elshout	31620401500
Mali	BP E2900, Dravela Bolibana	223227216 / 223227259
Marruecos	Big distribution society 4 Rue 13 Lot. Smara Oulfa, Casablanca	(+212) 522 89 40 21
Mauritania	134 Avenue Gamal Abdener Ilot D, Nouakchott	2225254469 / 2225251258
Mexico	Rosas Moreno N° 4-203 Colonia de San Rafael C.P. 06470 – Delegación Cuauhtémoc, Ciudad de México	(+52) 55 55468162
Montenegro	Rastovac bb, 81400, Niksic	+382 40 217 055
Netherlands	Mariëndonkstraat 5, 5154 EG, Elshout	31620401500
Nigeria	8, Isaac; John Str,G.R.A Ikeja Lagos	23408023360099
Paraguay	Denis Roa 155 c/ Guido Spano, Asunción	21665100
Peru	Calle los Negocios 428, Surquillo, Lima	(511) 421 6047
Portugal	Avenida Rainha D. Amélia, nº12-B, 1600-677, Lisboa	+351 210966324
Romania	Dudesti Pantelimon 23, 410554, Bucharest	031.805.49.58
Serbia	Rastovac bb, 81400, Niksic	+382 40 217 055
Slovakia	Milady Horakove 357/4, 568 02, Svitavy	420 461 540 130
Southafrica	Unit 25 & 26, San Croy Office Park, Die Agora Road, Croydon, Kempton Park, 1619, Johannesburg	(+27) 011 392 5652
Tunisia	2, Rue de Turquie, Tunis	21671333066
Ukraine	Block 6, Ap Housing Estate Topol-2, B, 49000, Dnepropetrovsk	380563704161 / 380563704161
United Arab Emirates	P.O.BOX 8543, Dubai	14506246200
Uruguay	Luis Alberto de Herrera 3468, 11600, Montevideo	598 2209 28 00
Vietnam	Lot 7 Ind. Zone for, Ha Noi	84437658111 / 84437658110

taurus

Avda. Barcelona, s/n
25790 Oliana
Spain

Rev:17/02/2021