

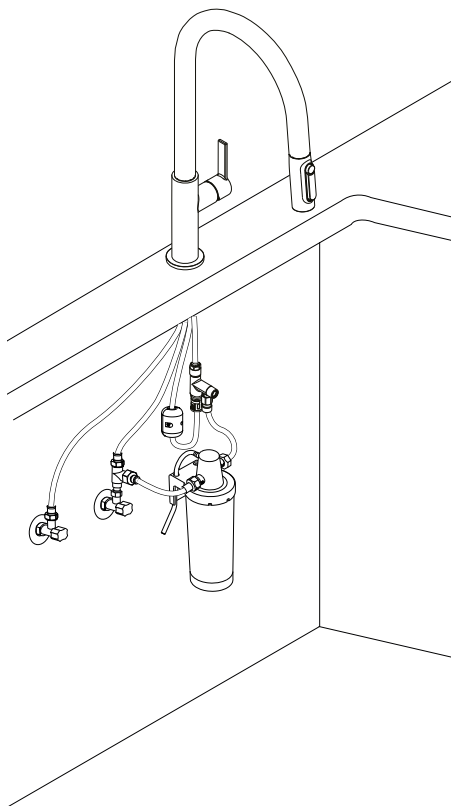

- EN** Installation manual
- FR** Manuel d'installation
- NL** Installatiehandleiding
- IT** Manuale d'installazione
- ES** Manual de instalación
- PT** Manual de instalação
- EL** Εγχειρίδιο εγκατάστασης
- CS** Návod k instalaci
- PL** Instrukcja instalacji
- HU** Telepítési kézikönyv
- HR** Priručnik za ugradnju
- UK** Посібник з монтажу
- RO** Manual de instalare
- RU** Руководство по установке



- EN** Filter not included
FR Filtre non inclus
NL Filter niet inbegrepen
IT Filtro non incluso
ES Filtro no incluido
PT Filtro não incluído
EL Δεν περιλαμβάνεται φίλτρο
CS Filtr není součástí dodávky
PL Filtr nie jest dołączony
HU A szűrőt a csomag nem tartalmazza
HR Filter nije uključen
UK Фільтр до комплекту не входить
RO Filtrul nu sunt incluse
RU Фильтр в комплект не входит



133.0284.025
133.0284.026

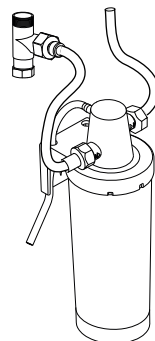



Maris Slim Clear Water J shape swivel side

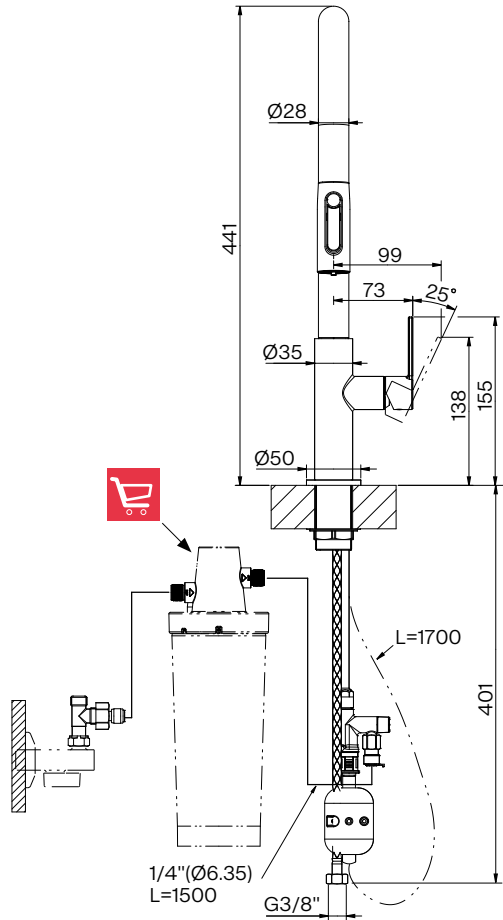
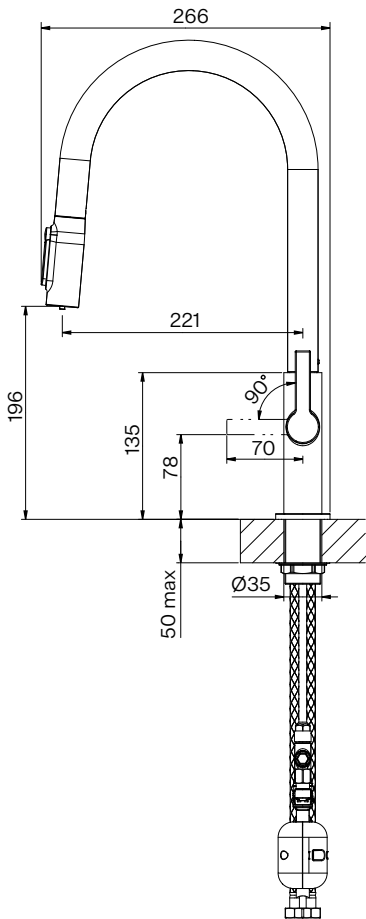
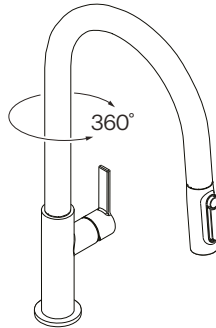



1

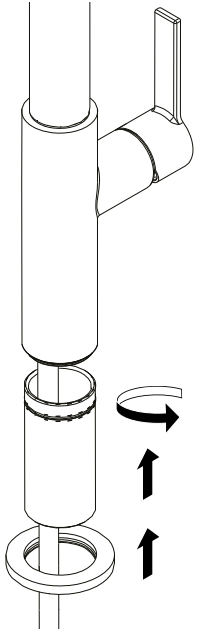

2

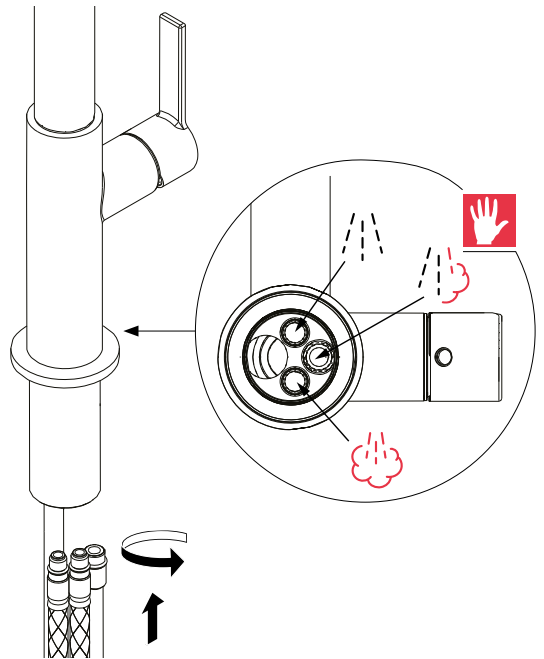

3

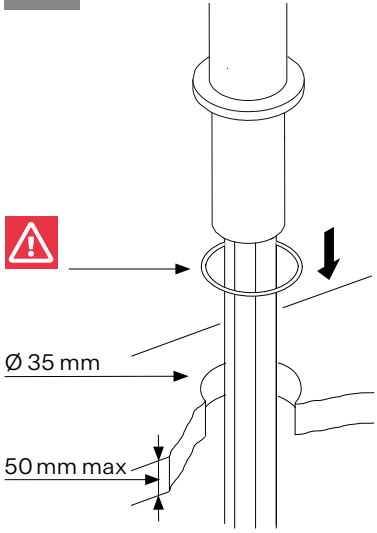

4

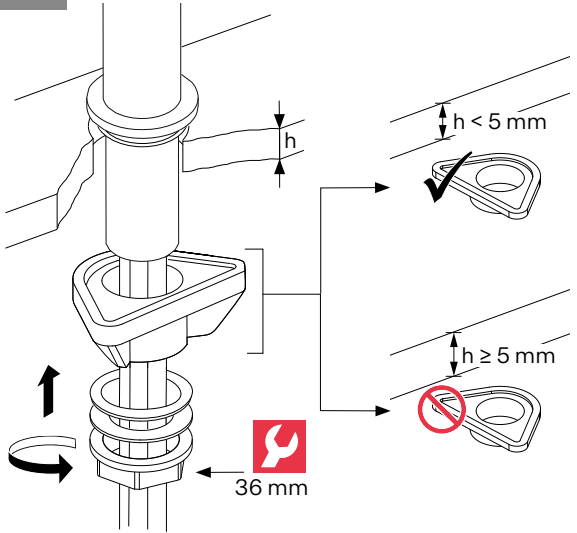

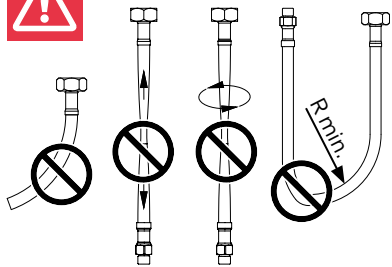

DN 6: $R \geq 50$ mm
 DN 8: $R \geq 60$ mm
 DN 10: $R \geq 70$ mm
 DN 13: $R \geq 90$ mm

5

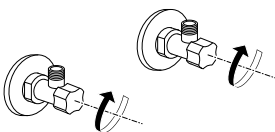
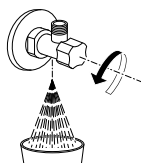
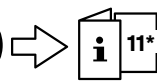

6

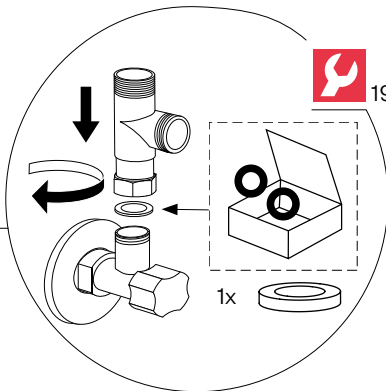
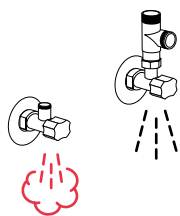
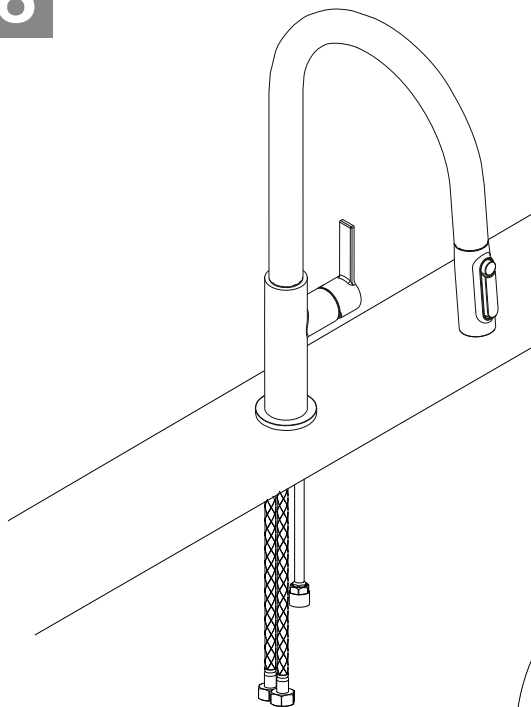

19 mm

1x

7

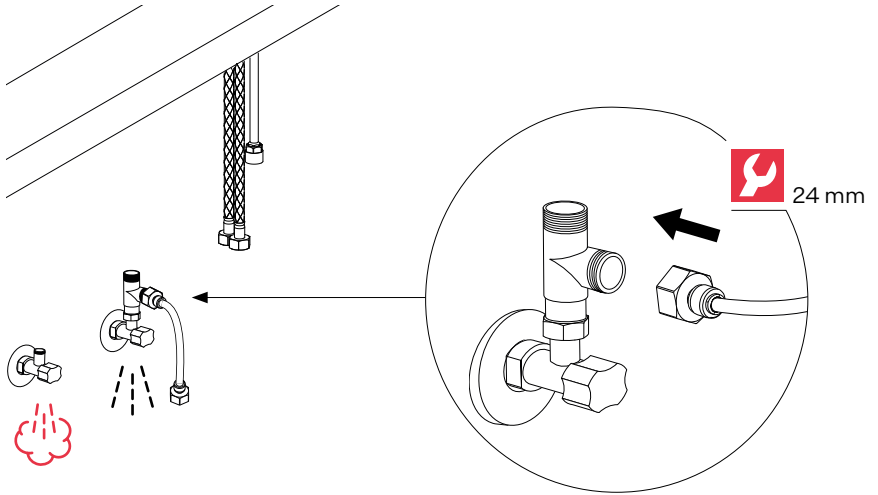

8

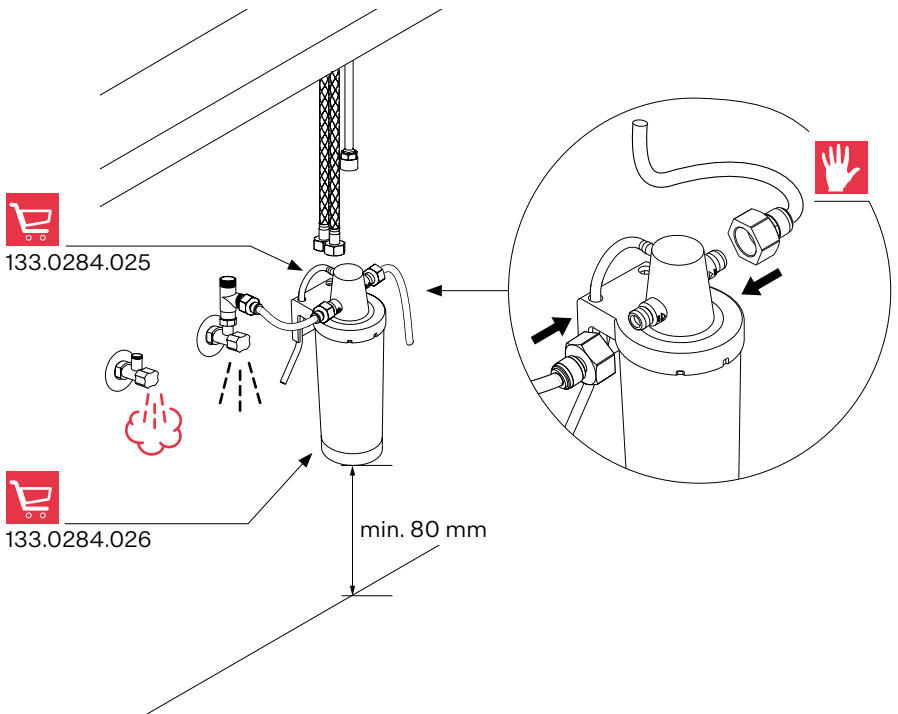

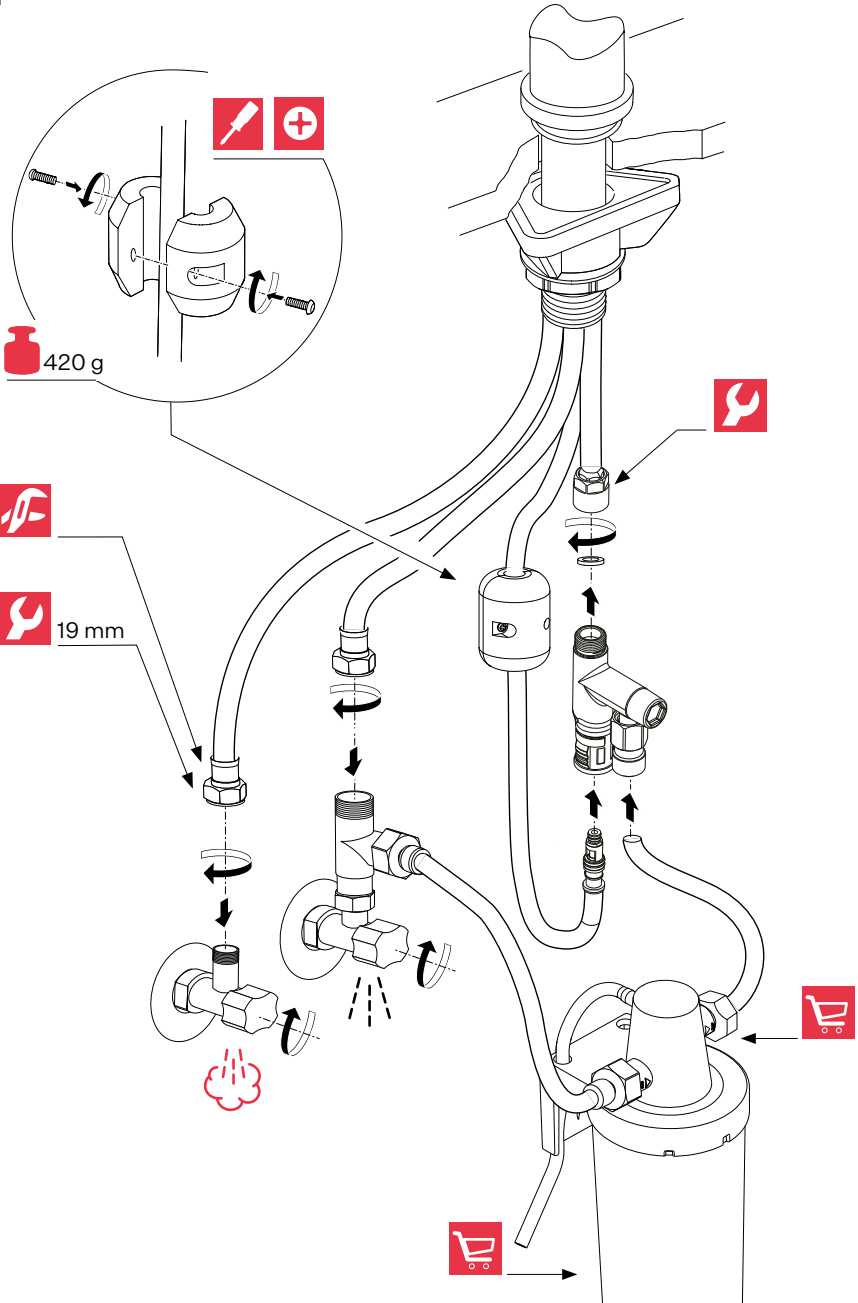

10



! 2x

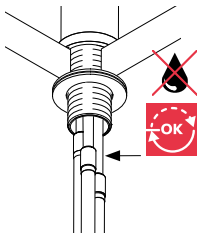
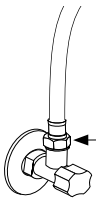
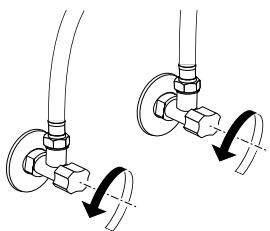

11

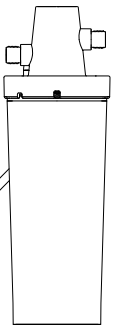
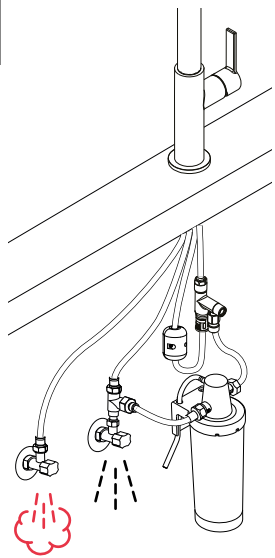

12

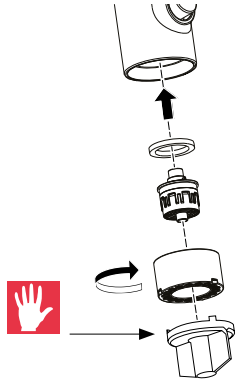
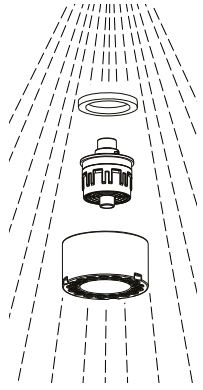
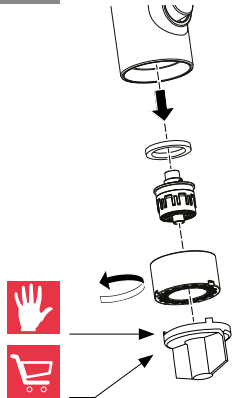

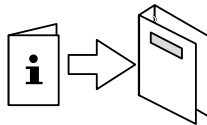
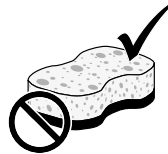
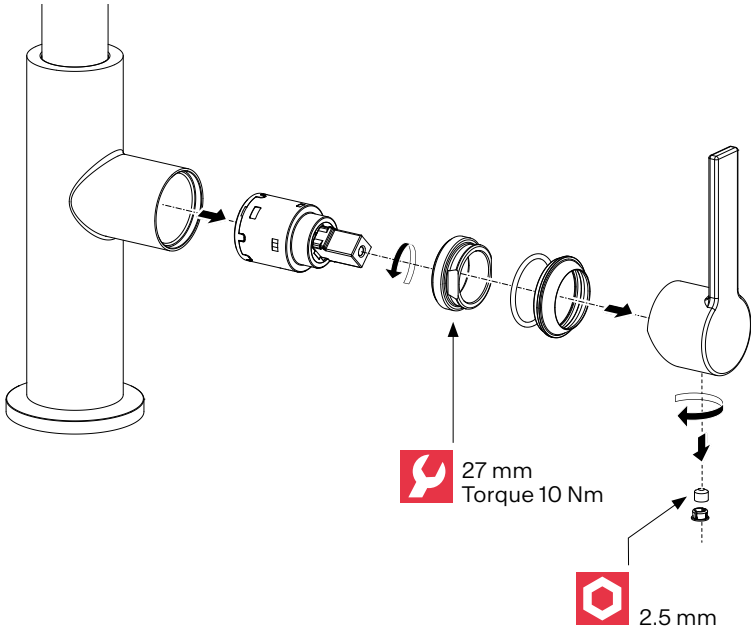

franke.com



- EN** *Flush all pipes thoroughly before installation.
**Double-check before and after installation to ensure the hoses are properly tightened. If not, please tighten them accordingly.
*** Filter and connection head not included.
- FR** *Rincer tous les tuyaux à fond avant l'installation.
**Vérifiez deux fois avant et après l'installation pour vous assurer que les tuyaux sont correctement serrés. Si ce n'est pas le cas, veuillez les resserrer en conséquence.
*** Filtre et tête de raccord non inclus.
- NL** *Spoel alle leidingen vóór installatie grondig door.
**Controleer voor en na de installatie nogmaals of de slangen goed vastzitten. Zo niet, draai ze dan dienovereenkomstig aan.
*** Filter en aansluitkop niet inbegrepen.
- IT** *Far scorrere abbondante acqua in tutti i tubi prima dell'installazione.
**Prima e dopo l'installazione, controllare attentamente che i tubi siano ben serrati. In caso contrario, stringeteli di conseguenza.
*** Filtro e testa di collegamento non inclusi.
- ES** *Enjuague a fondo todos los tubos antes de proceder con la instalación.
**Verifique dos veces antes y después de la instalación para asegurarse de que las mangueras estén correctamente apretadas. En caso contrario, apriéte las como corresponde.
*** Filtro y cabezal de conexión no incluidos.
- PT** *Lave bem todos os tubos antes da instalação.
**Verifique novamente antes e depois da instalação para garantir que as mangueiras estão corretamente apertadas. Se não for o caso, é favor apertá-las em conformidade.
*** Filtro e cabeça de ligação não incluídos.
- EL** *Ρίξτε άφθονο νερό στους σωλήνες πριν την εγκατάσταση.
**Ελέγξτε ξανά πριν και μετά την εγκατάσταση για να βεβαιωθείτε ότι οι εύκαμπτοι σωλήνες έχουν σφίξει σωστά. Εάν όχι, σφίξτε τα ανάλογα.
*** Το φίλτρο και το κεφαλή σύνδεσης δεν περιλαμβάνονται.
- CS** *Před montáží důkladně propláchněte všechny trubky.
**Před instalací a po ní dvakrát zkontrolujte, zda jsou hadice správně utaženy. Pokud tomu tak není, náležitě je dotáhněte.
*** Filtr a přípojovací hlavice nejsou součástí dodávky.
- PL** *Przed montażem dokładnie przepłukać wszystkie rury.
**Przed i po instalacji należy dokładnie sprawdzić, czy węże są odpowiednio dokręcone. Jeśli nie, należy je odpowiednio dokręcić.
*** Filtr i głowica przyłączeniowa nie są zawarte w zestawie.
- HU** *Szerelés előtt öblítse át alaposan a tömlőket.
**A szerelés előtt és után kétszer ellenőrizze, hogy a tömlők megfelelően meg vannak-e húzva. Ha nem, kérjük, húzza meg őket megfelelően.
*** A szűrőt és a csatlakozófejet a csomag nem tartalmazza.
- HR** *Prije instalacije temeljito isperite sve cijevi.
**Dvostruko provjerite prije i nakon montaže kako biste bili sigurni da su crijeva primjereno zategnuta. Ako nisu, molimo vas da ih primjereno zategnete.
***Filtr i priključna glava nisu uključeni.
- UK** *Перед встановленням крана слід ретельно промити всі труби.
**Перевірте шланги до і після монтажу, щоб переконатися, що вони правильно затягнуті. Якщо ні, будь ласка, затягніть їх відповідним чином.
*** Фільтр і з'єднувальна головка в комплект не входять.
- RO** *Înainte de instalare evacuați complet apa din conducte.
**Verificați înainte și după instalare pentru a vă asigura că furtunurile sunt strânse corect. Dacă nu, vă rugăm să le strângeți corespunzător.
*** Filtrul și capul de conectare nu sunt incluse.
- RU** *Перед установкой крана необходимо тщательно промыть все трубы.
**Дважды проверьте до и после установки, чтобы убедиться, что шланги надежно затянуты. Если нет, затяните их соответствующим образом.
*** Фильтр и соединительная головка в комплект не входят.



Periodic checks

- Check connection and shower hoses periodically for the following:
 - watertightness,
 - corrosion,
 - mechanical damage.
- Use original spare parts only.

- Replace damp or dripping hoses.
- Replace hoses with rusty or oxidized surfaces.
- Replace hoses that show signs of mechanical damage.

Replacement of the flexibles

- Don't use a wrench or other items to mount the flexibles on the tap side.
- Mount these only by hand.

Operating data	Value		
Operating pressure (ideal)	3 bar	45 PSI	300 kPa
Operating pressure (max.)*	5 bar	70 PSI	500 kPa
Operating pressure (min.)*	1 bar	14.5 PSI	100 kPa
Water temperature (ideal)	60 °C	140 °F	
Water temperature (max.)	70 °C	158 °F	

* Equal pressure is recommended.



Contrôles périodiques

- Contrôler les flexibles de raccordement et de douche périodiquement en prêtant attention aux points suivants :
 - étanchéité à l'eau,
 - corrosion,
 - dommages mécaniques.
- Utiliser exclusivement des pièces détachées d'origine.

- Remplacer les tuyaux humides ou qui gouttent.
- Remplacer les tuyaux dont les surfaces sont rouillées ou oxydées.
- Remplacer les flexibles qui montrent des signes de dommage mécanique.

Remplacement des tuyaux souples

- Ne pas utiliser de clé ou d'autre outil pour monter les tuyaux souples côté robinet.
- Monter les tuyaux souples à la main uniquement.

Caractéristiques d'exploitation	Valeur		
Pression de service (idéale)	3 bars	45 PSI	300 kPa
Pression de service (max.)*	5 bars	70 PSI	500 kPa
Pression de service (min.)*	1 bar	14,5 PSI	100 kPa
Température de l'eau (idéale)	60 °C	140 °F	
Température de l'eau (max.)	70 °C	158 °F	

* Une pression constante est conseillée.



Periodieke controles

- Controleer de aansluit- en doucheslangen regelmatig op het volgende:
 - waterdichtheid,
 - corrosie,
 - mechanische beschadigingen.
- Gebruik uitsluitend originele onderdelen.
- Vervang vochtige of druppelende slangen.

- Vervang slangen met roestige of geoxideerde oppervlakken.
- Vervang slangen die mechanische beschadigingen vertonen.

NL

Vervanging van de flexibele slangen

- Gebruik geen sleutel of andere hulpmiddelen om de slangen aan de kraanzijde te monteren.
- Monteer uitsluitend met de hand.

Bedrijfsgegevens	Waarde		
Bedrijfsdruk (ideaal)	3 bar	45 PSI	300 kPa
Bedrijfsdruk (max.)*	5 bar	70 PSI	500 kPa
Bedrijfsdruk (min.)*	1 bar	14,5 PSI	100 kPa
Watertemperatuur (ideaal)	60 °C	140 °F	
Watertemperatuur (max.)	70 °C	158 °F	

* gelijke druk aanbevolen



Controlli periodici

- Controllare periodicamente il collegamento e i tubi flessibili della doccia relativamente ai seguenti punti:
 - tenuta d'acqua,
 - corrosione,
 - danni meccanici.
- Utilizzare solo parti di ricambio originali.

- Sostituire i tubi flessibili umidi o gocciolanti.
- Sostituire i tubi flessibili con superfici arrugginite o ossidate.
- Sostituire i tubi flessibili che mostrano segni di danni meccanici.

IT

Sostituzione dei flessibili

- Non utilizzare una chiave o altri oggetti per montare i flessibili sul lato del rubinetto.
- Montarli solo manualmente.

Dati di funzionamento	Valore		
Pressione operativa (ideale)	3 bar	45 PSI	300 kPa
Pressione operativa (max.)*	5 bar	70 PSI	500 kPa
Pressione operativa (min.)*	1 bar	14,5 PSI	100 kPa
Temperatura dell'acqua (ideale)	60 °C	140 °F	
Temperatura dell'acqua (max.)	70 °C	158 °F	

* Si consiglia una pressione uniforme.



Comprobaciones periódicas

- Compruebe periódicamente la conexión y las mangueras de la ducha en busca de:
 - falta de estanqueidad,
 - signos de corrosión,
 - signos de daño mecánico.
- Use exclusivamente recambios originales.

- Sustituya las mangueras húmedas o que goteen.
- Sustituya las mangueras con superficies corroídas u oxidadas.
- Si las mangueras presentan signos de daño mecánico, sustitúyalas.

Sustitución de los elementos flexibles

- No utilice llaves ni otro tipo de herramientas para fijar los elementos flexibles en el lado del grifo.
- Móntelos solamente a mano.

Datos de funcionamiento	Valor		
Presión de operación (ideal)	3 bar	45 PSI	300 kPa
Presión de operación (máx.)*	5 bar	70 PSI	500 kPa
Presión de operación (mín.)*	1 bar	14,5 PSI	100 kPa
Temperatura del agua (ideal)	60 °C	140 °F	
Temperatura del agua (máx.)	70 °C	158 °F	

* Se recomienda una presión homogénea.



Verificações periódicas

- Verifique os tubos de ligação e do chuveiro periodicamente quanto ao seguinte:
 - estanqueidade à água,
 - corrosão,
 - danos mecânicos.
- Utilize apenas peças sobresselentes originais.

- Substitua as mangueiras húmidas ou a pingar.
- Substitua as mangueiras com superfícies enferrujadas ou oxidadas.
- Substitua os tubos que mostrem sinais de danos mecânicos.

Substituição dos tubos flexíveis

- Não utilize uma chave ou outros artigos para montar os tubos flexíveis no lado da torneira.
- Monte apenas com as mãos.

Dados de operação	Valor		
Pressão de operação (ideal)	3 bar	45 PSI	300 kPa
Pressão de operação (máx.)*	5 bar	70 PSI	500 kPa
Pressão de operação (mín.)*	1 bar	14,5 PSI	100 kPa
Temperatura da água (ideal)	60 °C	140 °F	
Temperatura da água (máx.)	70 °C	158 °F	

* É recomendada uma pressão igual.



Περιοδικοί έλεγχοι

- Ελέγχετε τακτικά τις υδραυλικές συνδέσεις και τον εύκαμπτο σωλήνα του ντους για τα ακόλουθα:
 - στεγανότητα,
 - διάβρωση,
 - μηχανική βλάβη.
- Χρησιμοποιείτε μόνο αυθεντικά ανταλλακτικά.
- Αντικαταστήστε τους εύκαμπτους σωλήνες αν είναι υγροί ή στάζουν.

- Αντικαταστήστε τους εύκαμπτους σωλήνες αν έχουν σκουριασμένες ή οξειδωμένες επιφάνειες.
- Αντικαταστήστε τους εύκαμπτους σωλήνες αν παρουσιάζουν σημάδια μηχανικής βλάβης.

EL

Αντικατάσταση των εύκαμπτων σωλήνων

- Μην χρησιμοποιείτε γαλλικό κλειδί ή άλλα εργαλεία για την τοποθέτηση των εύκαμπτων σωλήνων στην πλευρά της βρύσης.
- Τοποθετήστε τους μόνο με το χέρι.

Δεδομένα λειτουργίας	Τιμή		
Πίεση λειτουργίας (ιδανικά)	3 bar	45 PSI	300 kPa
Πίεση λειτουργίας (μέγ.)*	5 bar	70 PSI	500 kPa
Πίεση λειτουργίας (ελάχ.)*	1 bar	14,5 PSI	100 kPa
Θερμοκρασία νερού (ιδανικά)	60 °C	140 °F	
Θερμοκρασία νερού (μέγ.)	70 °C	158 °F	

* Συστήνεται όμοια πίεση.



Pravidelné kontroly

- Přípojky a sprchové hadičky pravidelně kontrolujte a sledujte:
 - vodotěsnost,
 - korozi,
 - mechanické poškození.
- Používejte pouze originální náhradní díly.

- Vlhké nebo kapající hadičky vyměňte.
- Vyměňte hadičky s rezavým nebo zoxidovaným povrchem.
- Vyměňte hadičky, které vykazují známky mechanického poškození.

CS

výměna pružných dílů

- K montáži pružných dílů na stranu kohoutu nepoužívejte klíč ani žádné jiné nářadí.
- Montáž provádějte ručně.

Provozní údaje	Hodnota		
Provozní tlak (ideální)	3 bar	45 PSI	300 kPa
Provozní tlak (max.)*	5 bar	70 PSI	500 kPa
Provozní tlak (min.)*	1 bar	14,5 PSI	100 kPa
Teplota vody (ideální)	60 °C	140 °F	
Teplota vody (max.)	70 °C	158 °F	

* Doporučuje se vyrovnaný tlak.



Kontrola okresowa

- Sprawdzać węże przyłączeniowe i węże do wyciąganej wylewki pod kątem:
 - wodoszczelności,
 - korozji,
 - uszkodzeń mechanicznych.
- Używać wyłącznie oryginalnych części zamiennych.

- Wymienić nasiąknięte lub nieszczelne węże.
- Wymienić węże, których powierzchnia jest skorodowana lub utleniona.
- Wymienić węże, na których widoczne są uszkodzenia mechaniczne.

Wymiana elementów elastycznych

- Nie używać klucza lub innych narzędzi do montażu elementów elastycznych po stronie kranu.
- Montować tylko ręcznie.

Dane eksploatacyjne	Wartość		
Ciśnienie robocze (optymalne)	3 bary	45 PSI	300 kPa
Ciśnienie robocze (maks.)*	5 barów	70 PSI	500 kPa
Ciśnienie robocze (min.)*	1 bar	14,5 PSI	100 kPa
Temperatura wody (optymalna)	60 °C	140 °F	
Temperatura wody (maks.)	70 °C	158 °F	

* Wartości ciśnienia powinny być jednakowe.



Rendszeres ellenőrzések

- Rendszeresen ellenőrizze a csatlakozót és a zuhanytömlőt a következők tekintetében:
 - vízszivárgás,
 - korrózió,
 - mechanikus sérülés.
- Kizárólag eredeti pótalkatrészeket használjon.

- Cserélje ki a szivárgó vagy csöpögő tömlőket.
- Cserélje ki a rozsdás vagy oxidált felületű tömlőket.
- Cserélje ki a tömlőket, ha mechanikus sérülés van rajtuk.

Flexibilis cső cseréje

- Ne használjon csavarkulcsot vagy egyéb szerszámot a flexibilis cső csapra történő felszereléséhez.
- Ezeket csak kézzel szerelje fel.

Üzemi adatok	Érték		
Üzemi nyomás (ideális)	3 bar	45 psi	300 kPa
Üzemi nyomás (max.)*	5 bar	70 psi	500 kPa
Üzemi nyomás (min.)*	1 bar	14,5 psi	100 kPa
Víz hőmérséklet (ideális)	60 °C	140 °F	
Víz hőmérséklet (max.)	70 °C	158 °F	

* Állandó nyomás biztosítása ajánlott.



Повремене provjere

- Повремено provjerite spoj i crijeva za tuševe s obzirom na sljedeće:
 - vodonepropusnost,
 - korozija,
 - mehanička oštećenja.
- Upotrebljavajte samo originalne rezervne dijelove.

- Zamijenite crijeva koja su vlažna ili cure.
- Zamijenite crijeva s hrđavim ili oksidiranim površinama.
- Zamijenite crijeva koja pokazuju znakove mehaničkog oštećenja.



Zamjena gumenih cijevi

- Zabranjena je upotreba ključa ili nekih drugih predmeta za postavljanje gumenih cijevi na strani slavine.
- Postavite ih rukom.

Radni podaci	Vrijednost		
Radni tlak (idealni)	3 bar	45 PSI	300 kPa
Radni tlak (maks.)*	5 bar	70 PSI	500 kPa
Radni tlak (min.)*	1 bar	14,5 PSI	100 kPa
Temperatura vode (idealna)	60 °C	140 °F	
Temperatura vode (maks.)	70 °C	158 °F	

* Preporučuje se jednak tlak.



Періодичні перевірки

- Періодично перевіряйте з'єднання та сантехнічні шланги на наявність наступних несправностей:
 - порушення герметичності,
 - корозія,
 - механічні пошкодження.
- Використовуйте тільки оригінальні запасні частини.

- Замініть шланги, на яких є сліди вологи або які протікають.
- Замініть шланги з іржавими або окисленими поверхнями.
- Замінійте шланги, які мають ознаки механічних пошкоджень.



Заміна гнучких елементів

- Не використовуйте гайковий ключ або інші інструменти під час монтажу гнучких елементів на стороні крана.
- Виконуйте їх монтаж тільки вручну.

Техніко-експлуатаційні дані	Значення		
Робочий тиск (ідеальний)	3 бар	45 фунтів/кв. дюйм	300 кПа
Робочий тиск (макс.)*	5 бар	70 фунта/кв. дюйм	500 кПа
Робочий тиск (мін.)*	1 бар	14,5 фунта/кв. дюйм	100 кПа
Температура води (ідеальна)	60 °C	140 °F	
Температура води (макс.)	70 °C	158 °F	

* Рекомендується застосовувати однаковий тиск.



Verificări periodice

- Verificați periodic racordul și furtunurile de duș referitor la următoarele aspecte:
 - etanșeitate,
 - coroziune,
 - deteriorări mecanice.
- Utilizați numai piese de schimb originale.
- Înlocuiți furtunurile umede sau care picură.

- Înlocuiți furtunurile care au suprafețe ruginite sau oxidate.
- Înlocuiți furtunurile care prezintă semne de deteriorare mecanică.

Înlocuirea componentelor flexibile

- Nu utilizați o cheie fixă sau alte obiecte pentru a monta componentele flexibile pe partea robinetului.
- Acestea trebuie montate doar manual.

Date de funcționare	Valoare		
Presiune de funcționare (ideală)	3 bari	45 PSI	300 kPa
Presiune de funcționare (max.)*	5 bari	70 PSI	500 kPa
Presiune de funcționare (min.)*	1 bar	14,5 PSI	100 kPa
Temperatura apei (ideală)	60 °C	140 °F	
Temperatura apei (max.)	70 °C	158 °F	

* Este recomandat ca presiunea să fie egală.



Периодические проверки

- Периодически проверяйте соединения и сантехнические шланги на наличие следующих неполадок:
 - герметичность,
 - коррозия,
 - механические повреждения.
- Используйте только оригинальные запчасти.

- Замените влажные или протекающие шланги.
- Замените шланги с ржавыми или окисленными поверхностями.
- Заменяйте шланги с признаками механических повреждений.

Замена гибких трубопроводов

- Не используйте гаечный ключ или другие инструменты для установки гибких трубопроводов со стороны крана.
- Устанавливайте их только вручную.

Технико-эксплуатационные данные	Значение		
Рабочее давление (идеальное)	3 бар	45 фунтов/кв. дюйм	300 кПа
Рабочее давление (макс.)*	5 бар	70 фунта/кв. дюйм	500 кПа
Рабочее давление (мин.)*	1 бар	14,5 фунта/кв. дюйм	100 кПа
Температура воды (идеальная)	60 °C	140 °F	
Температура воды (макс.)	70 °C	158 °F	

* Рекомендуется равномерное давление.



Maris Slim Clear Water J shape swivel side

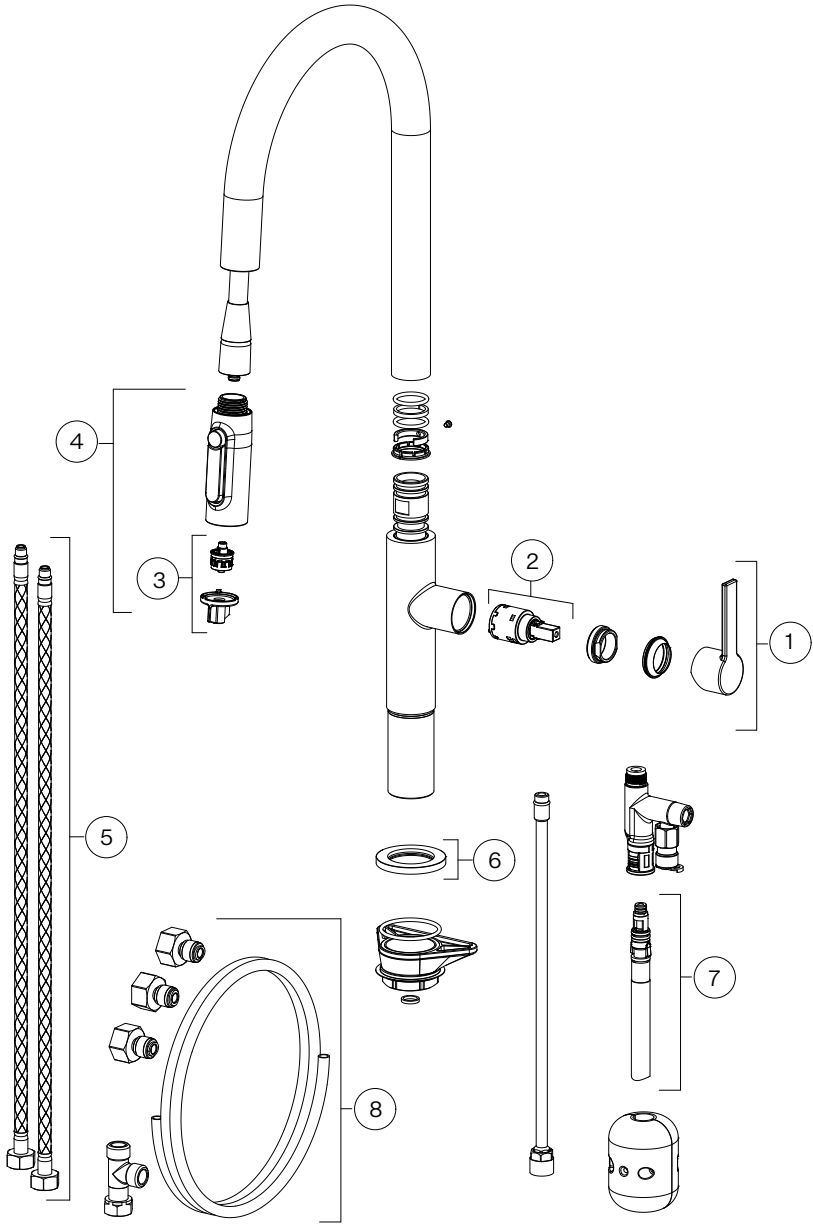

Argentina

Industrias Spar
San Luis S.A.
Buenos Aires 1008
Phone +54 11 4311 7655

Australia

Franke Australia
Dandenong South VIC 3175
Phone: +61 3 9700 9100

Belgium

Franke N.V.
9400 Ninove
Phone +32 54 310 111

Brazil

Franke Sistemas de
Cozinhas Ltda
89.219-600 Joinville-SC
Phone 0800-4773000

Canada

Franke Kindred Canada Ltd.
Midland, ON L4R 4K9
Phone +1 866 687 7465

China

Franke (China) Kitchen
Systems Co., Ltd.
Heshan, Guangdong,
529700
Phone 400 882 9898

Czech Republic

Franke s.r.o.
190 00 Praha 9
Phone +420 281 090 445

Denmark

Franke KS Denmark
8520 Lystrup
Phone +45 8624 9024

Finland

Franke Finland Oy
76850 Naarajärvi
Phone +358 15 341 11

France

Franke France S.A.S.
60230 Chambly
Phone +33 130 289 400

Germany

Franke GmbH
79713 Bad Säckingen
Phone +49 7761 52 199

Greece

Franke Hellas S.A.
19003 Markopoulo Attikis
(Athens)
Phone +30 22991 500 00

Hong Kong SAR

Franke Asia Hong Kong
Quarry Bay
Phone +852 3184 1900

India

Franke Faber India Private
Limited
Pune 412208
Phone 1800 209 3484

Italy

Franke S.p.A.
37019 Peschiera del Garda
Toll-free number
800 359 359

Kazakhstan

Franke Kazakhstan Ltd.
040918 Almaty City
Phone +7 727 297 3812

New Zealand

Franke Australia
Dandenong South VIC 3175
Phone: +64 9 964 0400

Norway

Franke KS Norway
8520 Lystrup, Denmark
Phone +47 35 566 450

Poland

Franke Polska Sp. z o.o.
05-090 Raszyn
Phone +48 22 711 6700

Portugal

Franke Portugal S.A.
2735-531 Cacém
Phone +351 21 426 9670

Romania

Franke Romania SRL
Pantelimon 077145
Phone +40 21 350 1550

Russia

Franke Russia GmbH
248033 Kaluga
Phone +7 800 555 1255

Singapore

Franke Singapore Pte Ltd
6 Raffles Boulevard
#02-274/274A Marina
Square
Singapore 039594

Slovak Republic

Franke Slovakia s.r.o.
013 24 Strečno
Phone +420 281 090 445

South Africa

Franke South Africa
Durban 4052
Phone +27 31 450 6300

Spain

Franke España S.A.U.
08174 Sant Cugat del Vallès
Phone +34 934 456 768

Sweden

Franke Futurum AB
930 47 Byske
Phone +46 912 405 00

Switzerland

Franke Küchentechnik AG
4663 Aarburg
Phone +41 800 583 243

Thailand

Franke (Thailand) Co., Ltd.
Bangkok 10110
Phone +66 2 013 7900

The Netherlands

Franke Nederland BV
5611 ZX Eindhoven
Phone +31 85 0261 15 11

Turkey

Franke Mutfak ve Banyo
Sistemleri Sanayi
ve Ticaret A.S.
41480 Gebze Kocaeli/
Turkey
Phone +90 262 644 6595

Ukraine

Franke Ukraina LLC
01042 Kyiv
Phone 0 800 301 801

United Kingdom

Franke UK Ltd.
Manchester M22 5WB
Phone +44 161 436 6280

USA

Franke Home Solutions
North America, LLC
Smyrna, TN 37167
Phone 1 800 626 5771